



- DE** Bedienungsanleitung
- UK/US** Operating instructions
- FR** Instructions de service
- ES** Manual de instrucciones
- IT** Istruzioni per l'uso

For yderligere oplysninger besøg
www.dahle.dk / www.cabi.dk
eller ring 30506210

1.



DE Achtung, Sicherheits-Vorschriften müssen angewendet werden!

Lesen Sie aufmerksam vor Inbetriebnahme der Schneidemaschine die Bedienungsanleitung und Sicherheitshinweise sorgfältig durch und befolgen Sie diese! Bewahren Sie diese für den späteren Gebrauch gut auf.



UK/US Follow safety regulations!

Prior to operating the device, read the operating instructions and safety instructions carefully! Keep the instructions for later use.

FR Respecter les consignes de sécurité!

Lisez attentivement le mode d'emploi et les consignes de sécurité avant de mettre en marche l'appareil! Conservez ces documents pour une utilisation ultérieure.

ES ¡Tenga en cuenta las disposiciones de seguridad!

Lea detenidamente las instrucciones de uso y las indicaciones sobre seguridad antes de poner en marcha la trituradora de papel! Guarde las instrucciones por si las necesita en otro momento.

IT Attenzione, attenersi alle norme di sicurezza!

Prima di mettere in funzione la taglierina, si prega di leggere attentamente il manuale d'uso e le istruzioni di sicurezza e di rispettarle. Conservatele in buono stato per l'utilizzo successivo.

DE Bestimmungsgemäße Verwendung, Gewährleistung

Die Schneidemaschine ist ausschließlich zum Schneiden von Papier bestimmt.

Verschleiß, Schäden durch unsachgemäßen Gebrauch sowie Eingriffe von dritter Stelle fallen weder unter die Gewährleistung noch unter die Garantie.

UK/US Intended use, warranty

The guillotine is intended solely for the cutting of paper. Wear, damage due to improper use or unauthorised modifications are not covered by the warranty or the guarantee.

FR Utilisation conforme, garantie

Le mécanisme de coupe est conçu uniquement pour couper du papier.

L'usure et les dégradations dues à une utilisation incorrecte ainsi que les interventions de tierces personnes ne sont pas couvertes par la responsabilité du fabricant ni par la garantie.

ES Utilización conforme al uso prescrito, garantía

La máquina cortadora tan sólo debe utilizarse para cortar papel. El desgaste y daños que hayan sido causados por una utilización indebida así como por manipulación de terceros no se están inducidos en la garantía

IT Utilizzo conforme, garanzia

La taglierina è destinata esclusivamente al taglio della carta.

La garanzia non comprende l'usura, i danni da utilizzo non conforme nonché gli interventi da parte di terzi.



DE

Die Schneidemaschine standsicher auf den Boden stellen!

UK/US

Guillotine place in a stable position!

FR

Installer l'appareil de façon stable!

ES

Colocar la máquina de manera estable!

IT

Porre l'apparecchio in posizione stabile



DE

Messer nicht an der Schneidkante berühren!

UK/US

Do not touch sharp edge of blade!

FR

Ne pas toucher le côté affûté de la lame!

ES

No tocar la cuchilla por la parte afilada!

IT

Non toccare la lama sul filo!



DE

Die Schneidemaschine ist nicht zur Benutzung durch Kinder bestimmt (das Produkt ist kein Spielzeug)!

UK/US

The device is not suitable for use by children (the product is not a toy)!

FR

Cet appareil n'est pas destiné à être utilisé par des enfants (ce produit n'est pas un jouet)!

ES

¡No permitir que los niños usen el aparato (el producto no es un juguete)!

IT

La taglierina non è destinata all'utilizzo da parte di bambini (il prodotto non è un giocattolo).



DE

Allgemeine Angaben

UK/US

General Information

FR

Remarques générales

ES

Indicaciones generales

IT

Dati generali



DE

Montage

UK/US

Assembly

FR

Montage

ES

Montaje

IT

Montaggio



DE

2 Personen erforderlich

UK/US

2 people required

FR

2 personnes nécessaires

ES

Son necesarias 2 personas

IT

Sono necessarie 2 persone



DE

Bedienung

UK/US

Operation

FR

Utilisation

ES

Acción

IT

Comando



DE

Entsorgen Sie die Maschine fachgerecht und umweltgerecht bei einer autorisierten Sammelstelle. Geben Sie keine Teile der Maschine oder der Verpackung in den Hausmüll!

UK/US

Dispose of the machine appropriately and in an environmentally friendly manner at an authorised collection point. Do not dispose of any parts of the machine or packing in domestic waste.

FR

Respectez les instructions appropriées pour une élimination de la machine qui respecte l'environnement. Apportez la dans un point de collecte autorisé. Ne jetez pas de composants de la machine ou de l'emballage dans les ordures ménagères.

ES

Deseche la trituradora de forma respetuosa con el medio ambiente
No tire ninguna parte de la trituradora o del embalaje a la basura doméstica.

IT

La macchina deve essere smaltita correttamente e in conformità con le norme vigenti in materia di tutela dell'ambiente presso un centro di raccolta autorizzato. Non gettare alcun pezzo dell'apparecchio o dell'imballaggio nei rifiuti domestici.

1.**1.1.****1.2.**

Product Code

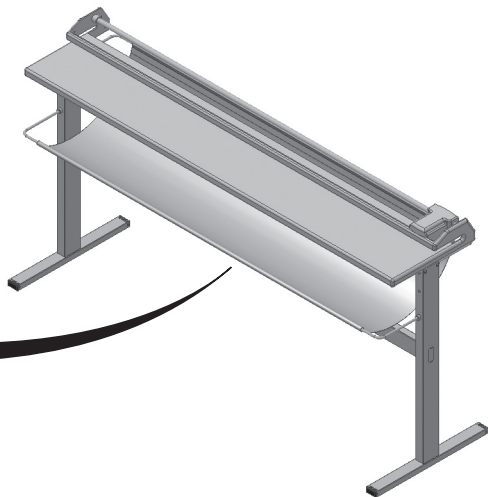
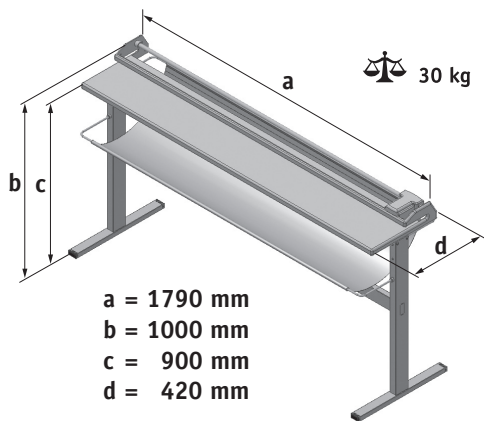
**1.3.**

a = 1790 mm
b = 1000 mm
c = 900 mm
d = 420 mm

DE Papierarten - normales Papier 60-210 gr/m²
 Karton - bis max. 1 mm/Dicke
 PE/Folie - max. 0,5 mm/Dicke
 Transparentmaterial - max. 210 gr/m²

UK/US Paper types- normal paper 60-210 g/m²
 Card - up to max. 1 mm
 PE/film - max. 0.5 mm
 Transparent material - max. 210 g/m²

FR Types de papier- papier ordinaire 60-210 gr/m²
 Carton- jusqu'à une épaisseur max. d'1 mm
 PE/feuille- épaisseur max. de 0,5 mm
 Matériau transparent - max. 210 gr/m²

ES Tipos de papel: papel normal 60-210 g/m²
 Cartulina: hasta máx. 1 mm/grosor
 Transparencia/PE: máx. 0,5 mm/grosor
 Material transparente: máx. 210 g/m²

IT Tipi di carta: carta normale 60-210 g/m²
 Cartone: fino a max. 1 mm/spessore
 PE/Lucido: max. 0,5 mm/spessore
 Materiale trasparente: max. 210 g/m²

2.



2.1.

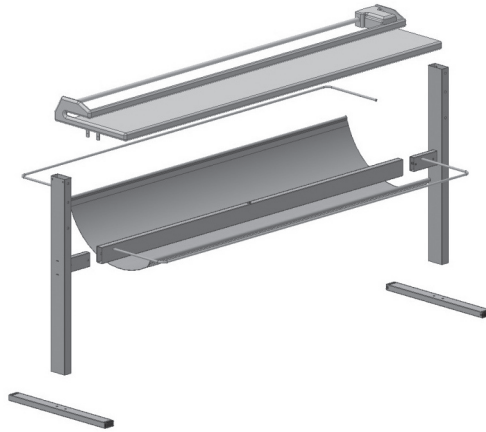

4x M6x12

4x

1x

1x

8x M8x16

2.2.

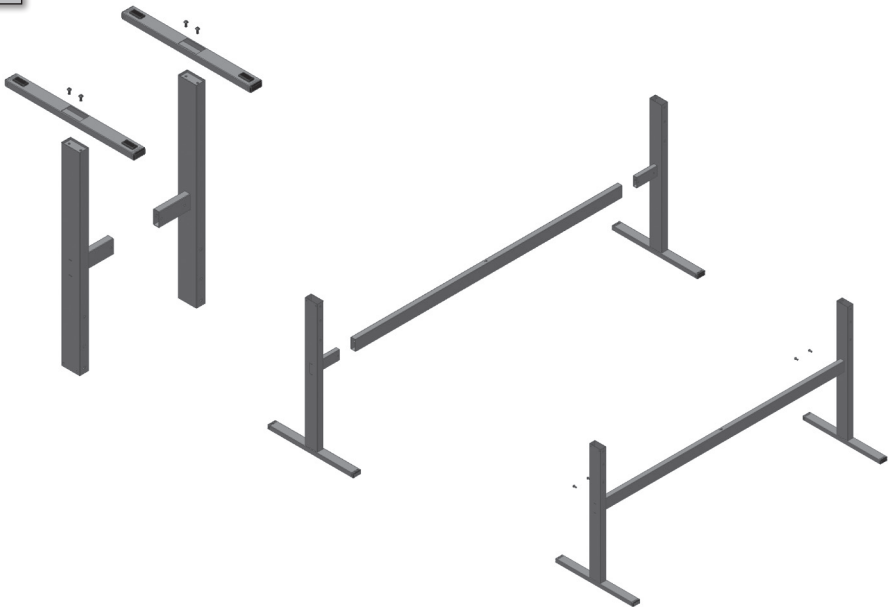

2.



2.3.

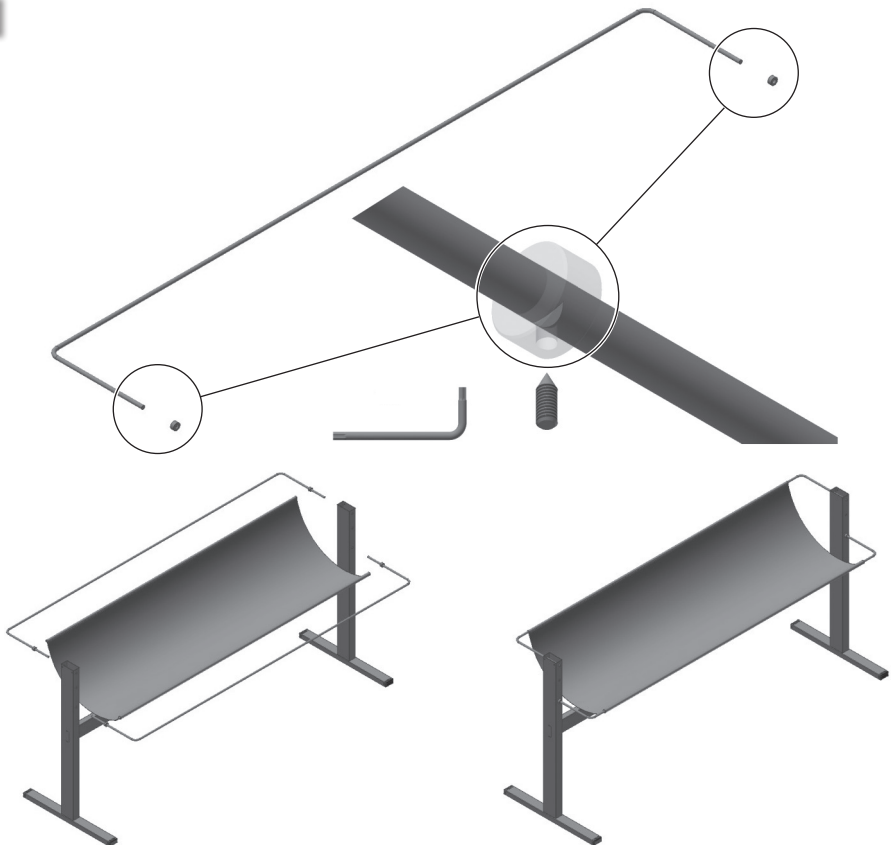

2.4.

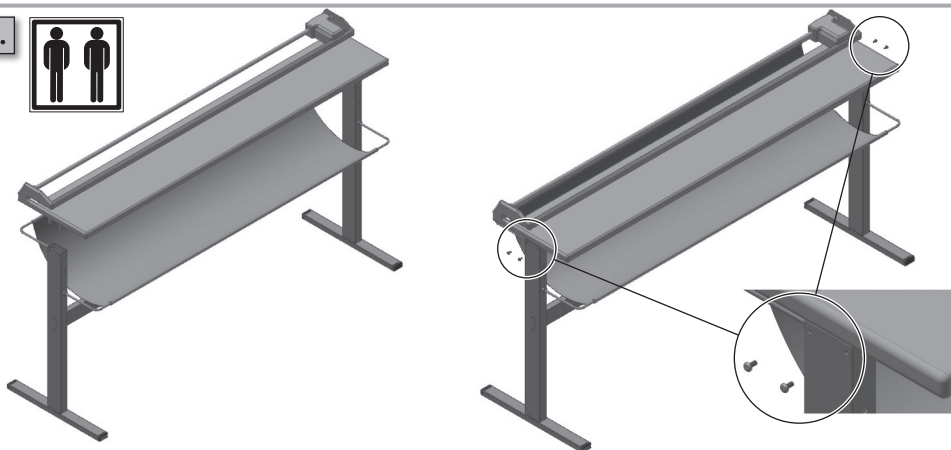

3.**3.1.****3.2.****DE**

- 1 Tischprofil
- 2 untere Messerkante
- 3 Niederhalter
- 4 Schneidkopf

UK/US

- 1 Table profile
- 2 bottom blade edge
- 3 Hold-down clamp
- 4 Cutting head

FR

- 1 Profil de table
- 2 Arrête inférieure de la lame
- 3 Serre-flan
- 4 Tête de coupe

ES

- 1 Perfil de mesa
- 2 Arista de cuchilla inferior
- 3 Pisador
- 4 Cabezal de corte

IT

- 1 Profilo del tavolo
- 2 Bordo inferiore della lama
- 3 Dispositivo di fissaggio
- 4 Testa di taglio

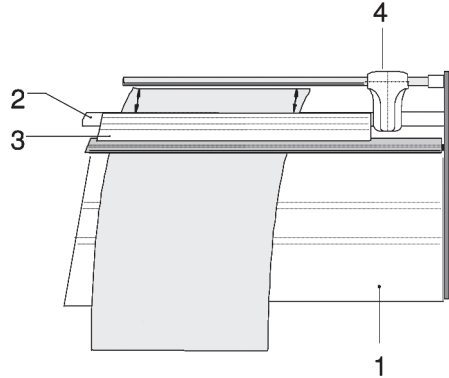
**3.3.****DE**

Papierarten - normales Papier 60-210 gr/m²
 Karton - bis max. 1 mm/Dicke
 PE/Folie - max. 0,5 mm/Dicke
 Transparentmaterial - max. 210 gr/m²

ES

Tipos de papel: papel normal 60-210 g/m²
 Cartulina: hasta máx. 1 mm/grosor
 Transparencia/PE: máx. 0,5 mm/grosor
 Material transparente: máx. 210 g/m²

UK/US

Paper types- normal paper 60-210 g/m²
 Card - up to max. 1 mm
 PE/film - max. 0.5 mm
 Transparent material - max. 210 g/m²

IT

Tipi di carta: carta normale 60-210 g/m²
 Cartone: fino a max. 1 mm/spessore
 PE/lucido: max. 0,5 mm/spessore
 Materiale trasparente: max. 210 g/m²

FR

Types de papier- papier ordinaire 60-210 gr/m²
 Carton- jusqu'à une épaisseur max. d'1 mm
 PE/feuille- épaisseur max. de 0,5 mm
 Matériau transparent - max. 210 gr/m²

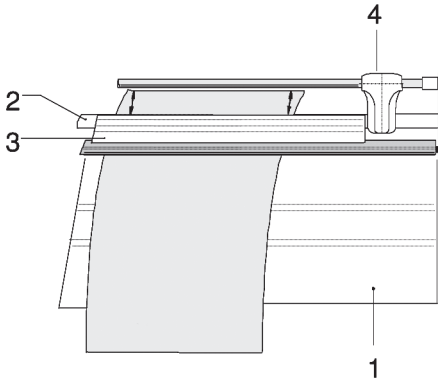
3.**3.4.****DE**

- A) Der Niederhalter wird von dem Schneidkopf nur in der jeweiligen Endstellung angehoben.
- B) Vorlage über die Messerkante schieben.
- C) Gewünschte Schnittkante fixieren.
- D) Vorlage mit der Hand auf der Tischplatte festhalten und Schneidkopf auf die andere Seite führen. Während des Schneidens drückt der Niederhalter die Vorlage auf das Untermesser und sichert einen exakten Schnitt.

UK/US

- A) The hold down clamp is lifted from the cutting head only in the desired end position.
- B) Slide material over the blade edge.
- C) Secure desired cutting edge.
- D) Hold the material down on the table top with one hand and guide the cutting head to the other side. During the cutting procedure, the hold-down clamp presses the paper onto the bottom blade and guarantees a precise cut.

FR

- A) Le serre-flan n'est soulevé par la tête de coupe que dans la position finale respective.
- B) Faire glisser le document par-dessus l'arête de la lame.
- C) Fixer l'arête de coupe souhaitée.
- D) Maintenir le document sur la table avec la main et amener la tête de coupe vers le côté opposé. Pendant la coupe, le serre-flan presse le document contre la lame inférieure et assure ainsi une coupe précise.

ES

- A) El pisador se eleva desde el cabezal de corte solo hasta la correspondiente posición final.
- B) Desplace el original sobre la arista de la cuchilla.
- C) Fije el canto de corte deseado.
- D) Sujete el original con la mano en el tablero y lleve el cabezal de corte al otro lado. Durante el corte, el pisador presiona el original en la cuchilla inferior y garantiza un corte exacto.

IT

- A) Il dispositivo di fissaggio viene alzato dalla testa di taglio solo nella rispettiva posizione finale.
- B) Far scivolare il documento sopra il bordo della lama.
- C) Fissare il bordo di taglio desiderato.
- D) Tenere fermo il documento con la mano sul piano del tavolo e portare la testa di taglio sull'altro lato. Durante il taglio, il dispositivo di fissaggio preme il documento sulla lama inferiore, garantendo la precisione del taglio.



3.5.

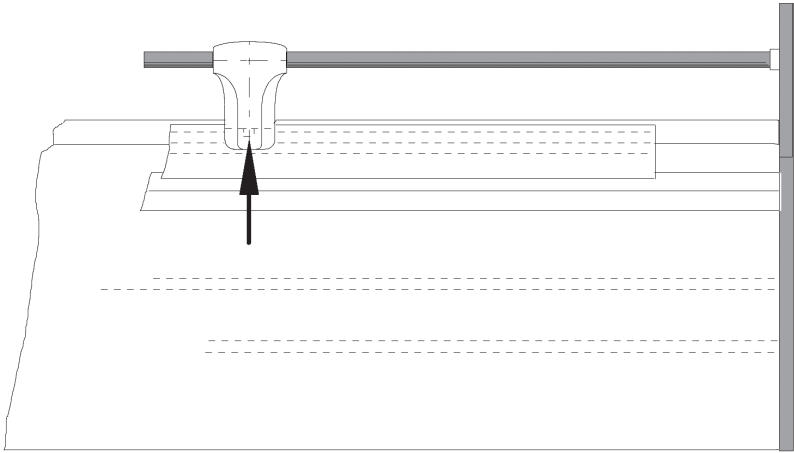

DE

- A) Ist das Schneidmesser (Rundmesser) auf das Untermesser aufgelaufen, lässt es sich durch den Bediener wieder anlegen.
- B) Messerkopf manuell in die Mitte der Maschine bewegen und Rundmesser mittels axial angebrachtem Druckknopf hinter das Untermesser drücken.
- C) Gleichzeitig sollte mit der anderen Hand der Schneidkopf nach hinten gedrückt werden.
- D) Das Durchbiegen der Führungsrohre begünstigt das Anlegen.

UK/US

- A) If the (circular) cutting blade catches on the bottom blade, it can be brought back into position by the operator.
- B) Move the cutting head to the centre of the machine by hand and move the circular cutting blade by pressing the axially-mounted push button behind the bottom blade.
- C) At the same time, the cutting head should be pushed backwards using the other hand.
- D) Bending the guide tube makes repositioning easier.

FR

- A) Si la lame de coupe (lame circulaire) a buté sur la lame inférieure, elle peut être remise en place par l'utilisateur.
- B) Déplacer la tête de coupe manuellement vers le centre de la machine et pousser la lame circulaire derrière la lame inférieure à l'aide du bouton-poussoir placé dans le sens axial.
- C) Parallèlement, la tête de coupe doit être poussée vers l'arrière avec l'autre main.
- D) Le fait de courber les tubes de guidage favorise la mise en place.

ES

- A) Si la cuchilla cortadora (circular) choca con la cuchilla inferior, el usuario debe volver a colocarla.
- B) Desplace manualmente el cabezal de la cuchilla hasta el centro de la máquina y empuje la cuchilla cortadora circular detrás de la cuchilla inferior con ayuda del botón pulsador colocado axialmente.
- C) Al mismo tiempo, empuje con la otra mano hacia atrás el cabezal de corte.
- D) La flexión de los tubos guía facilita la colocación.

IT

- A) Se la lama tagliente (lama circolare) urta la lama inferiore, l'operatore deve riposizionarla.
- B) Spostare manualmente la testa della lama al centro della macchina e premere la lama circolare utilizzando il pulsante posizionato assialmente dietro la lama inferiore.
- C) Contemporaneamente, spingere indietro la testa di taglio con l'altra mano.
- D) Piegando i tubi di guida si agevola il posizionamento.

Headquarters:

Novus Dahle GmbH & Co. KG
Breslauer Straße 34-38
49808 Lingen | Germany

Service contact:

Novus Dahle GmbH & Co. KG
Nikolaus-A.-Otto-Straße 11
96472 Rödental | Germany
Tel.: +49 9563 75299-0
Fax: +49 9563 75299-333
E-Mail: info@dahle.de
Web: www.dahle.de