

**PS 60**  
Type: 23060

**PaperSAFE®**

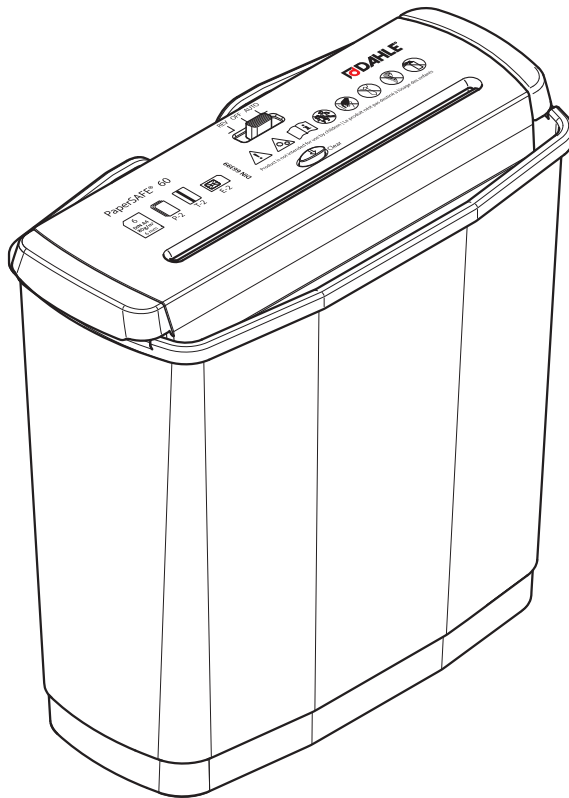





<b>de</b>	Originalgebrauchsanleitung.....	4
<b>en</b>	Instructions.....	6
<b>fr</b>	Mode d'emploi.....	8
<b>es</b>	Instrucciones.....	10
<b>it</b>	Istruzioni per l'uso.....	12
<b>pt</b>	Manual de instruções.....	14
<b>nl</b>	Gebruikershandleiding.....	16
<b>da</b>	Betjeningsvejledning.....	18
<b>fi</b>	Käyttöohje.....	20
<b>no</b>	Bruksanvisning.....	22
<b>sv</b>	Bruksanvisning.....	24
<b>sl</b>	Navodilo za uporabo.....	26
<b>hr</b>	Upute za uporabu.....	28
<b>hu</b>	Használati utasítás.....	30
<b>ru</b>	Инструкция по применению.....	32
<b>et</b>	Juhised.....	34
<b>lt</b>	Naudojimo instrukcija.....	36
<b>lv</b>	Lietošanas norādījumi.....	38
<b>cs</b>	Návod k použití.....	40
<b>sk</b>	Návod na použitie.....	42
<b>pl</b>	Instrukcja użytkowania.....	44
<b>ro</b>	Instrucțiuni de utilizare.....	46
<b>bg</b>	Указание за употреба.....	48
<b>tr</b>	Kullanım kılavuzu.....	50
<b>el</b>	Οδηγίες χρήσης.....	52
<b>ar</b>	تعليمات.....	54
<b>ja</b>	取扱説明書.....	56
<b>zh</b>	使用说明.....	58



## de **Gebrauchsanleitung**



### **ACHTUNG!**

Lesen Sie **VOR** Inbetriebnahme des Aktenvernichters die Gebrauchsanleitung und Sicherheitshinweise aufmerksam durch.



Die Hinweise müssen angewendet werden!  
Bewahren Sie die Gebrauchsanleitung für den späteren Gebrauch auf.

gang unter folgenden Bedingungen geschnitten werden: Neue ggfs. geölte Schneidwalzen, kalter Motor, Stromversorgung mit Nennspannung und Nennfrequenz (230V/50 Hz; 120V/60Hz).

Abweichungen können zu einer geringeren Blattleistung und zu erhöhten Laufgeräuschen führen.

Die Blätter werden mittig und längs unter 90° zugeführt. Je nach Papiereigenschaften und Zuführung kann die Blattleistung ebenfalls variieren.

### **Inhaltsverzeichnis**

1	Wichtige Informationen.....	4
1.4	Lieferumfang.....	60
1.5	Technische Daten .....	60
2	Bedienung.....	61
2.5	Papiervernichtung .....	62
2.8	Überladen (overload).....	63
2.10	Überhitzt (overheat).....	63
2.11	Kartenvernichtung .....	64
3	Wartung.....	65
3.1	Schnittgut entleeren .....	65
3.3	Gerät reinigen.....	65

### **1.2 Sicherheitshinweise**

- Das Gerät nicht in der Nähe einer Wärmequelle aufstellen!
- Das Gerät nur stehend lagern, transportieren und betreiben!
- Am Gerät nur Flüssigkeiten und Gase verwenden, welche den DAHLE-Richtlinien entsprechen!
- Das Gerät darf nicht geöffnet werden! Gefahr eines elektrischen Schlags!
- Das Gerät nur in geschlossenen Räumen, bei 10 °C bis 25 °C (50 °F bis 77 °F) und einer nichtkondensierenden Luftfeuchtigkeit von 15 % bis 95 % betreiben!
- Die Kurzschlussicherheit der Gebäudeinstallation ist sicherzustellen: max. 16 A (US max. 20 A).
- Das Gerät nicht im Leerlauf betreiben!
- Das Gerät ist nicht zur Benutzung von Personen bestimmt (einschließlich Kinder) mit eingeschränkten physischen, sensorischen oder geistigen Fähigkeiten oder mangelnder Erfahrung und Wissen, es sei denn, sie arbeiten unter Aufsicht oder erhalten eine ausführliche Anleitung zur Benutzung des Gerätes von einer Person die für die Sicherheit verantwortlich ist.

### **1.1 Bestimmungsgemäße Verwendung, Gewährleistung**

Der Aktenvernichter ist zum Vernichten von Papier bestimmt.

Je nach Modellvariante kann außerdem eine geringe Menge folgender Materialien vernichtet werden:

- CDs/DVDs, Scheck- und Kreditkarten (siehe Technische Daten).
- die in Papierdokumenten, in anwendungsüblichem Umfang, vorhandenen Heft- und Büroklammern (Ausnahme: Geräte der Sicherheitsstufe P6 und P7).

Verschleiß, Schäden durch unsachgemäßen Gebrauch, sowie Eingriffe von dritter Stelle, fallen weder unter die Gewährleistung noch unter die Garantie.

Der Aktenvernichter ist für den Betrieb im privaten Bereich und normaler Büroumgebung konzipiert.



































Bzgl. der unter technische Daten angegebenen Blattleistung gelten folgende Rahmenbedingungen:

Maximale Anzahl von Blättern, die in einem Durch-



**Entsorgen Sie den Aktenvernichter fach- und umweltgerecht bei einer autorisierten Sammelstelle. Geben Sie keine Teile des Aktenvernichters oder der Verpackung in den Hausmüll.**

**1.3** Piktogrammlegende

-  Wichtige Information
-  Gebrauchsanleitung/ Sicherheitshinweise lesen.
-  **ACHTUNG**
-  **VORSICHT**, Gefahr eines elektrischen Schlags.
-  **ACHTUNG**, bewegende Teile  
Diese Einrichtung ist nicht für die Benutzung durch Kinder vorgesehen, Berührung der Einführungsöffnung mit den Händen, der Kleidung oder den Haaren vermeiden. Stecker ziehen, wenn die Einrichtung längere Zeit nicht benutzt wird. Gefährliche drehende Teile innerhalb des Gerätes, Körperteile davon entfernt halten.
-  Nicht in der Nähe von ätzenden Stoffen verwenden.
-  Das Gerät standsicher auf dem Boden und mit 100 mm Abstand zur Wand aufstellen, Stauwärme vermeiden, Feststellbremsen betätigen (Typenabhängig).
-  Nicht in der Nähe von brennbaren Flüssigkeiten oder Gasen verwenden.
-  Automatischer Anlauf
-  Nicht der Nässe aussetzen
-  Dieser Aktenvernichter ist nicht zur Benutzung durch Kinder bestimmt (das Produkt ist kein Spielzeug).
-  Berühren Sie die Papierzuführung nicht mit den Händen.
-  Berühren Sie die Papierzuführung nicht mit Kleidungsstücken!
-  Berühren Sie die Papierzuführung nicht mit den Haaren!
-  Halten Sie Spraydosen fern!
-  Büro- und Heftklammern vor dem Vernichtungsvorgang entfernen!
-  Keine Disketten einführen!
-  Vor Wartungsarbeiten den Aktenvernichter von der Stromversorgung trennen!
-  Technische Daten - Technische Änderungen vorbehalten!
-  Betriebslautstärke im Leerlauf
-  Einzugs geschwindigkeit
-  Papier-Streifenschnitt
-  Karten-Streifenschnitt
-  Gewicht
-  Netzstecker dient als Trennvorrichtung der Stromversorgung.
-  Die Netzsteckdose muss jederzeit leicht zugänglich sein!
-  Bedienung
-  Aktenvernichter in Bereitschaft
-  Aktenvernichter in Betrieb
-  Automatische Abschaltung!
-  Bei längerem Betrieb und/oder Überlastung schaltet der Aktenvernichter automatisch zum Abkühlen ab.
-  **Wartungshinweise / Störungsbeseitigung**
-  Behälter voll
-  Mögliche Störungen



## en Instructions



### IMPORTANT!

Read the operating and safety instructions BEFORE placing the document shredder into operation.



You must follow the instructions. Keep the operating instructions in a safe place ready for later use.

ers, oiled if needed, cold motor, power supply with nominal voltage and nominal frequency (230V/50 Hz; 120V/60 Hz). Deviations may result in reduced sheet processing and increased operating noises. The sheets are fed centrally and lengthwise at a 90 degree angle. The performance in terms of sheets can also vary depending on the paper properties and input.

### Table of Contents

1	Important information	6
1.4	Scope of supply	60
1.5	Technical specifications	60
2	Operation	61
2.5	Paper shredding	62
2.8	Overload	63
2.10	Overheated	63
2.11	Card shredding	64
3	Maintenance	65
3.1	Emptying shredding waste	65
3.3	Cleaning the shredder	65

### 1.2 Safety instructions

- Do not place the device near a source of heat.
- Store, transport and operate the device in an upright position only.
- Only use liquids and gases on the device that comply with DAHLE guidelines.
- Do not open up the device. Risk of electric shock.
- Only operate the device in closed spaces, at temperatures of between 10 °C and 25 °C (50 °F to 77 °F) and at a non-condensing humidity of between 15 % and 95 %.
- Ensure that the building installation has short-circuit protection: max. 16A(US max. 20A).
- Do not operate the document shredder without inserting documents.
- The device is not intended for use by persons (including children) with restricted physical, sensory or mental capabilities or a lack of experience and knowledge, unless they are working under supervision or receive detailed instruction about how to use the device from a person who is responsible for safety.

### 1.1 Intended use, warranty

The document shredder is intended to be used for shredding paper.

Depending on the model variant, a small amount of the following materials can also be shredded:

- CDs/DVDs, bank cards and credit cards (see technical data).
- The normal staples and paper clips found in paper documents (exception: security level P6 and P7 devices).

Wear, damage due to improper use or unauthorised modifications and repairs are not covered by the warranty or the guarantee.

The document shredder was designed for private use and for use in normal office environments.

The following conditions apply to the performance in terms of sheets listed under technical data:

Maximum number of sheets that are shredded in one pass under the following conditions: New cutting roll-



Dispose of the document shredder properly in an environmentally friendly way at an authorised collection point. Do not dispose of any parts of the document shredder or packaging in domestic waste.

**1.3** Key to pictograms

	Important information		This document shredder is not intended to be used by children (the product is not a toy).		Weight
	User information/safety instructions		Do not touch the paper feed with your hands.		The power plug is used to disconnect the power supply.
	WARNING		Do not allow items of clothing to come into contact with the paper feed.		The mains socket must be easily accessible at all times.
	CAUTION! Risk of electric shock.		Do not allow your hair to come into contact with the paper feed.		How to use
	WARNING, moving parts This equipment is not intended for use by children. Avoid touching the media feed opening with the hands, clothing or hair. Unplug this equipment when not in use for an extended period of time, hazardous moving parts in this equipment, keep body parts away from moving parts.		Keep spray cans away from the device.		Document shredder on standby
	Do not use near caustic substances.		Remove paper clips and staples before shredding.		Document shredder in operation
	Place the device in a stable position on the floor, leaving a gap of 100 mm to the wall, ensure no heat can accumulate, engage brake mechanisms (depending on type)		Do not insert any diskettes.		Automatic shut-down!
	Do not use near inflammable liquids or gases.		Disconnect the document shredder from the electrical power supply before performing maintenance work.		The document shredder will switch off automatically to cool down if used for a long time and /or if overloaded
	Automatic start-up		Technical specifications - Subject to technical modifications.		Maintenance instructions / troubleshooting
	Do not expose to moisture		Noise level when operated without shredding documents		Container full
			Intake speed		Possible malfunctions
			Paper - strip cut		
			Card - strip cut		



## fr Mode d'emploi



### ATTENTION !

Lisez attentivement le mode d'emploi et les consignes de sécurité AVANT de mettre en marche le destructeur de documents !



Les consignes doivent être appliquées !

Conservez le mode d'emploi pour une utilisation ultérieure.

### Sommaire

1	Informations importantes	8
1.4	Contenu	60
1.5	Caractéristiques techniques	60
2	Utilisation	61
2.5	Destruction de documents	62
2.8	Surcharge (overload)	63
2.10	Surchauffe (overheat)	63
2.11	Destruction de carte	64
3	Entretien	65
3.1	Vider le matériau découpé	65
3.3	Nettoyer l'appareil	65

### 1.1 Utilisation conforme, garantie

Le destructeur de documents est destiné à détruire des documents papier. Selon le modèle, vous pouvez en outre utiliser l'appareil pour détruire les matériaux suivants en petite quantité:

- CD/DVD, cartes bancaires et de crédit (voir Caractéristiques techniques).
- Les agrafes et trombones présents dans les documents en papier, en quantités représentant une utilisation normale (exception : appareils de niveau de sécurité P6 et P7).

L'usure, les dommages dus à une utilisation incorrecte et les interventions de tierces personnes ne sont pas couvertes par la responsabilité du fabricant ni par la garantie.

Le destructeur de documents est conçu pour l'utilisation domestique et en environnement de bureau normal.

En ce qui concerne la capacité de feuilles mentionnée dans les caractéristiques techniques, les conditions cadres suivantes sont applicables:

Nombre maximum de feuilles pouvant être découpées en un passage dans les conditions suivantes: Rouleaux de coupe neufs, huilés le cas échéant, moteur froid, alimentation avec tension et fréquence nominales (230V/50 Hz ; 120V/60Hz).

Des divergences peuvent entraîner une capacité de feuilles réduite et des émissions sonores accrues. Les feuilles sont introduites au centre et en longueur à un angle inférieur à 90°. La capacité de feuilles peut également varier selon les caractéristiques du papier et l'introduction.

### 1.2 Consignes de sécurité

- Ne pas installer l'appareil à proximité d'une source de chaleur !
- Ranger, transporter ou utiliser l'appareil en position verticale uniquement !
- Utiliser à proximité de l'appareil uniquement des liquides et des gaz conformes aux directives DAHLE !
- Il est interdit d'ouvrir l'appareil ! Risque de choc électrique !
- Utiliser l'appareil dans des locaux fermés uniquement, à des températures comprises entre 10°C et 25°C (entre 50°F et 77°F) et une hygrométrie non condensée comprise entre 15 % et 95 % !
- L'installation électrique du bâtiment doit être protégée contre les courts-circuits 16Amax. (20Amax. aux USA).
- Ne pas laisser l'appareil tourner à vide !
- L'appareil n'est pas destiné à une utilisation par des personnes (y compris les enfants) aux capacités physiques, sensorielles ou mentales diminuées ou ne disposant pas de l'expérience et du savoir nécessaire, à moins que celles-ci soient sous surveillance ou qu'elles reçoivent des consignes exhaustives concernant l'utilisation de l'appareil de la part d'une personne responsable de la sécurité.



Éliminez le destructeur de documents dans le respect des règles et de l'environnement dans un point de collecte autorisé. Ne jetez pas de composants du destructeur de documents ou de l'emballage dans les ordures ménagères.



1.3 Légende des pictogrammes

	Information importante		Ne touchez pas le dispositif d'alimentation du papier avec vos vêtements !		La prise de courant doit toujours être aisément accessible !
	Lire les informations pour l'utilisateur/consignes de sécurité		Ne touchez pas le dispositif d'alimentation du papier avec vos cheveux !		Utilisation
	ATTENTION		Tenez les bombes aérosols à l'écart !		Destructeur de documents en veille
	ATTENTION! Risque de choc électrique.		Retirer les trombones et les agrafes des documents avant de les détruire !		Destructeur de documents en marche
	ATTENTION, pièces mobiles		Ne pas introduire de disquettes !		Arrêt automatique !
	Ne pas utiliser l'appareil à proximité de substances corrosives.		Débrancher le destructeur de documents de l'alimentation électrique avant de procéder aux opérations d'entretien !		Le destructeur de documents s'éteint automatiquement après une utilisation prolongée et/ou en cas de surcharge afin de refroidir.
	Placer l'appareil au sol de manière à ce qu'il soit bien stable et à une distance de 100 mm du mur, éviter la chaleur stagnante, actionner les freins de blocage (selon le modèle)		Caractéristiques techniques - Sous réserve de modifications techniques !		Consignes d'entretien/ Dépannage
	Ne pas utiliser l'appareil à proximité de liquides ou de gaz inflammables.		Volume sonore à vide		Bac plein
	Démarrage automatique		Vitesse d'introduction		Problèmes possibles
	Ne pas exposer l'appareil à l'humidité.		Papier - coupe en bandes-lettres (fibres)		
	Ce destructeur de documents n'est pas destiné à être utilisé par des enfants (le produit n'est pas un jouet).		Cartes - coupe en bandes-lettres (fibres)		
	Ne touchez pas le dispositif d'alimentation du papier avec les mains.		Poids		
			La prise sert de dispositif de sectionnement de l'alimentation électrique.		



## es Instrucciones



### ATENCIÓN:

Lea detenidamente las instrucciones de uso y las indicaciones sobre seguridad antes de poner en marcha la destructora.



Deben cumplirse todas las indicaciones.

Guarde el manual de instrucciones por si lo necesita en otro momento.

tensión y frecuencia nominal (230V/50Hz; 120V/60Hz). Las variaciones pueden repercutir en una reducción de la alimentación de papel y en un aumento de los ruidos de funcionamiento. Las hojas se deben introducir centradas y a lo largo a 90°. La capacidad de alimentación del papel también puede variar dependiendo de las características del papel y el modo de introducirlo.

## Índice

1	Información importante	10
1.4	Contenido del suministro	60
1.5	Datos técnicos	60
2	Manejo	61
2.5	Dstrucción de papel	62
2.8	Sobrecarga (overload)	63
2.10	Sobrecalentamiento (overheat)	63
2.11	Dstrucción de tarjetas	64
3	Mantenimiento	65
3.1	Vaciado de material cortado	65
3.3	Limpieza del aparato	65

## 1.2 Indicaciones de seguridad

- No colocar el aparato cerca de ninguna fuente de calor.
- Almacenar, transportar y utilizar el aparato exclusivamente en posición vertical.
- Aplicar a la destructora exclusivamente líquidos y gases que cumplan las especificaciones de DAHLE.
- No abrir el aparato! Riesgo de shock eléctrico!
- Utilizar el aparato exclusivamente en lugares cerrados, a una temperatura entre 10 °C y 25 °C (entre 50 °F y 77 °F) y con una humedad ambiental no condensante entre el 15% y el 95%.
- La instalación eléctrica del edificio deberá estar protegida contra cortocircuitos: máx. 16A(para EE.UU. máx. 20A).
- El aparato nunca debe funcionar en vacío.
- Este aparato no está destinado a su uso por parte de personas (incluidos niños) con facultades físicas, sensoriales o mentales reducidas o con falta de experiencia y conocimiento, salvo que lo utilicen bajo la supervisión de una persona que se responsabilice de la seguridad o esta les haya instruido de forma detallada en el manejo del aparato.

## 1.1 Utilización conforme al uso prescrito, garantía

La destructora está destinada a triturar papel.

Según la variante del modelo, se puede triturar además una pequeña cantidad de los siguientes materiales:

- CDs/DVDs, tarjetas bancarias y tarjetas de crédito (véase Datos técnicos).
- Los clips y grapas que lleven los documentos en papel, dentro de los límites del uso habitual (excepción: equipos de nivel de seguridad P6 y P7).

La garantía no cubre el desgaste, los daños causados por uso indebido ni las consecuencias de una manipulación por parte de terceros.

La destructora está pensada para su uso por particulares y en entornos normales de oficina.

Los datos técnicos relativos a la alimentación de papel están sujetos a las siguientes condiciones:

Cantidad máxima de hojas cortadas de una vez en las siguientes condiciones: Tambor de corte nuevo y engrasado (si procede), motor en frío, corriente eléctrica con



**Desechar la destructora debidamente en un punto limpio autorizado y cumpliendo la normativa medioambiental. No deseche ninguna parte de la destructora ni del embalaje con la basura doméstica.**

**1.3** Significado de los pictogramas

- |  |   |  |   |  |   |
|--|---|--|---|--|---|
|  | Información importante  |  | Evitar que la ropa entre en contacto con el alimentador de papel.                                     |  | El enchufe debe estar fácilmente accesible en todo momento.   |
|  | Leer atentamente la información para el usuario y las indicaciones de seguridad   |  | No aproximar el cabello al alimentador de papel.  |  | Manejo  |
|  | ATENCIÓN  |  | No aproximar botes de spray.  |  | Destructora lista para ser utilizada  |
|  | Precaución! Riesgo de shock eléctrico.  |  | Antes de destruir papel, retirar todos los clips y grasas que pueda llevar.                           |  | Destructora en funcionamiento   |
|  | ATENCIÓN, partes móviles  |  | No introducir disquetes.  |  | Desconexión automática.   |
|  | No utilizar cerca de sustancias corrosivas.   |  | Antes de realizar cualquier trabajo de mantenimiento, desconectar la destructora de la red eléctrica. |  | En caso de sobrecarga o de un uso excesivo, la destructora se apaga automáticamente para enfriarse. |
|  | Colocar el aparato en el suelo y en posición vertical estable, a una distancia de 100 mm de la pared, evitando que se acumule el calor, accionar los frenos inmovilizadores (en determinados modelos) |  | Datos técnicos - ¡Sujeto a modificaciones técnicas sin previo aviso!                                  |  | Consejos de mantenimiento y resolución de problemas   |
|  | No utilizar cerca de líquidos o gases inflamables.  |  | Emisión de ruido durante el funcionamiento  |  | Depósito lleno  |
|  | Inicio automático   |  | Velocidad de inserción  |  | Posibles averías  |
|  | Evitar que el aparato se moje.  |  | Papel - corte en tiras  |  |   |
|  | Esta destructora no está destinada para ser utilizada por niños (este producto no es un juguete).   |  | tarjetas - corte en tiras   |  |   |
|  | No tocar el alimentador de papel.   |  | Peso  |  |   |
|  |   |  | La clavija de red actúa como dispositivo desconectador de la alimentación eléctrica.                  |  |   |



## it Istruzioni per l'uso



### ATTENZIONE!

PRIMA della messa in funzione della distruggidocumenti, leggere attentamente il manuale d'uso e le istruzioni di sicurezza.



Le istruzioni devono essere applicate!

Conservare il manuale d'uso per l'utilizzo successivo.

za nominale (230V/50Hz; 120V/60Hz). Condizioni diverse da quelle indicate possono comportare una portata di fogli inferiore e un aumento del rumore generato dal dispositivo in funzione. I fogli vanno inseriti al centro e per il lungo con un'inclinazione inferiore a 90°. La portata di fogli può variare a seconda delle proprietà della carta e dell'inserimento.

## Indice

1	Informazioni importanti	12
1.4	Volume di fornitura	60
1.5	Dati tecnici	60
2	Utilizzo	61
2.5	Distruzione carta	62
2.8	Sovraccarico (overload)	63
2.10	Surriscaldamento (overheat)	63
2.11	Distruzione carte	64
3	Manutenzione	65
3.1	Svuotamento ritagli	65
3.3	Pulizia apparecchio	65

## 1.2 Istruzioni di sicurezza

- Non posizionare l'apparecchio in prossimità di fonti di calore!
- Utilizzare, riporre e trasportare l'apparecchio esclusivamente in posizione verticale!
- Sull'apparecchio utilizzare solo sostanze liquide o gassose conformi alle direttive DAHLE!
- Non aprire l'apparecchio! Rischio di scossa elettrica!
- È necessario garantire che l'impianto dell'edificio sia protetto da cortocircuiti: max. 16A (US massimo 20A).
- Utilizzare l'apparecchio solo in ambienti chiusi, a temperature comprese tra i 10°C e i 25°C (da 50°F a 77°F) e con un'umidità dell'aria senza condensa tra il 15% e il 95%!
- Non utilizzare l'apparecchio a vuoto!
- L'apparecchio non è adatto all'utilizzo da parte di persone con ridotte capacità fisiche, sensoriali o mentali (inclusi i bambini), oppure prive della necessaria esperienza o conoscenza, a meno che non lavorino sotto sorveglianza o che ricevano istruzioni dettagliate circa l'utilizzo dell'apparecchio da una persona responsabile della sicurezza.

## 1.1 Utilizzo conforme, garanzia

Il distruggi documenti è destinato alla distruzione di carta.

A seconda del modello è inoltre possibile distruggere una piccola quantità dei seguenti materiali:

- CD/DVD, carte assegni e carte di credito (vedere dati tecnici).
- Le graffette e i punti metallici comunemente utilizzati per fascicolare i documenti di carta (eccezione: apparecchi di livello di sicurezza P6 e P7).

La garanzia non comprende l'usura, i danni da utilizzo non conforme nonché gli interventi da parte di terzi.

Il distruggi documenti è concepito per l'utilizzo privato o per il normale utilizzo d'ufficio.

La portata di fogli riportata nei dati tecnici è soggetta alle seguenti condizioni generali:

Numero massimo di fogli tagliati per volta nelle seguenti condizioni: rulli da taglio nuovi o lubrificati, motore freddo, alimentazione con tensione nominale e frequen-



La distruggidocumenti deve essere smaltita in conformità con le norme vigenti in materia di tutela dell'ambiente presso un centro di raccolta autorizzato. Non gettare alcun componente della distruggidocumenti o dell'imballaggio nei rifiuti domestici.

**1.3** Leggenda pittogramma

-  Informazioni importanti
-  Leggere le informazioni utente e le istruzioni di sicurezza
-  ATTENZIONE
-  ATTENZIONE! Rischio di scossa elettrica.
-  ATTENZIONE, parti in movimento
-  Non utilizzare in prossimità di sostanze corrosive.
-  Posizionare l'apparecchio sul pavimento e a una distanza di 100 mm dalla parete, evitare ristagni di calore, azionare i freni di blocco (a seconda del modello)
-  Non utilizzare in prossimità di liquidi o gas infiammabili.
-  Avvio automatico
-  Non esporre all'umidità
-  L'apparecchio non è destinato all'uso da parte dei bambini (il prodotto non è un giocattolo).
-  Non toccare l'alimentatore della carta con le mani.
-  Assicurarsi che gli abiti non tocchino l'alimentatore della carta!
-  Non toccare l'alimentatore della carta con i capelli!
-  Tenere lontano da bombolette spray!
-  Prima di distruggere i documenti, rimuovere punti e graffette!
-  Non inserire dischetti!
-  Prima degli interventi di manutenzione, staccare la presa della distruggidocumenti!
-  Dati tecnici – Si riserva la facoltà di apportare modifiche tecniche!
-  Rumorosità in esercizio a vuoto
-  Velocità di inserimento
-  Taglio carta a strisce
-  Taglio carte plastificate a strisce
-  Peso
-  La spina funge da separatore dell'alimentazione di corrente.
-  La presa di corrente deve essere sempre facilmente accessibile!
-  Utilizzo
-  Distruggidocumenti in standby
-  Distruggidocumenti in esercizio
-  Spegnimento automatico!
-  Dopo un periodo di esercizio prolungato e/o sovraccarico la distruggidocumenti si spegne automaticamente per garantire il raffreddamento.
-  Istruzioni per la manutenzione/Risoluzione delle anomalie
-  Recipiente pieno
-  Possibili guasti/anomalie



## pt Manual de instruções



### ATENÇÃO!

ANTES de colocar a trituradora de papel funcionamento, ler cuidadosamente o manual de utilização e as indicações de segurança.

As indicações devem ser respeitadas!

Guarde o manual de utilização para uso futuro.

### Índice

1	Informações importantes	14
1.4	Âmbito de fornecimento	60
1.5	Dados técnicos	60
2	Operação	61
2.5	Destruição de papel	62
2.8	Sobrecarga (overload)	63
2.10	Sobreaquecimento (overheat)	63
2.11	Destruição de cartões	64
3	Manutenção	65
3.1	Esvaziar os resíduos de papel	65
3.3	Limpar o aparelho	65

### 1.1 Utilização correta, garantia

A trituradora de papel destina-se à trituração de papel. Conforme a variante do modelo podem ser eliminados os seguintes materiais em quantidades reduzidas:

- CDs/DVDs, cartões de crédito e de cheque (ver dados técnicos).
- Clipes e agramos que estejam presentes, em quantidades normais, nos documentos de papel (exceção: aparelhos com nível de segurança P6 e P7).

Desgaste, danos provocados por uma utilização incorreta, assim como intervenções de terceiros não estão abrangidos pela garantia, nem o fabricante assume qualquer responsabilidade pelos mesmos.

A trituradora de papel foi concebida para uso doméstico e para o funcionamento num ambiente de escritório normal.

No que se refere ao desempenho das folhas indicado nos dados técnicos, aplicam-se as seguintes condições básicas:

Número máximo de folhas cortadas de uma só vez, segundo as seguintes condições de funcionamento: Rolamentos de corte novos ou possivelmente oleados, motor frio, fonte de alimentação com tensão nominal e frequência nominal (230V/50Hz; 120V/60Hz). O não cumprimento destas condições de funcionamento pode levar ao desempenho reduzido da lâmina e ao aumento de ruídos de funcionamento. As folhas devem ser introduzidas centralmente e longitudinalmente a 90°. As propriedades do papel e da sua forma de introdução também podem alterar o desempenho das folhas.

### 1.2 Indicações de segurança

- Não colocar o aparelho perto de uma fonte de calor!
- Armazenar, transportar ou utilizar o aparelho exclusivamente na vertical!
- Utilizar no aparelho apenas líquidos e gases que correspondam às diretivas DAHLE!
- Não abrir o aparelho! Risco de choque elétrico!
- O aparelho deve ser operado exclusivamente em espaços fechados, a uma temperatura entre os 10 °C e os 25 °C (50 °F e 77 °F) e uma humidade atmosférica não condensada de 15 % a 95 %!
- Providenciar a proteção contra curto-circuito na instalação dos edifícios: máx. 16 A(EUA: máx. 20 A).
- Não utilizar o aparelho em vazio!
- Este aparelho não é indicado para utilização por pessoas (incluindo crianças) com capacidades físicas, sensoriais ou mentais reduzidas ou com pouca experiência e conhecimento, exceto se forem supervisionadas durante o trabalho ou receberem instruções relativamente à utilização do aparelho por uma pessoa responsável pela sua segurança.



Elimine a trituradora de papel de forma adequada e compatível com o meio ambiente num ponto de recolha autorizado. Não coloque nenhuma peça da trituradora de papel ou a embalagem no lixo doméstico.

**1.3** **Legenda dos pictogramas**

	Informações importantes		Não toque com os cabelos na alimentação do papel!		Trituradora de papel operacional
	Ler as informações ao utilizador/indicações de segurança		Mantenha latas de aerossol afastadas do dispositivo!		Trituradora de papel em funcionamento
	<b>ATENÇÃO</b>		Remover agramos e cliques antes do processo de trituração!		Desativação automática!
	<b>ATENÇÃO!</b> Risco de choque elétrico.		Não inserir disquetes!		Após um funcionamento prolongado e/ou sobrecarga, a trituradora de papel desliga-se automaticamente para arrefecer.
	<b>ATENÇÃO,</b> peças móveis		Antes dos trabalhos de manutenção, desligar a trituradora de papel da rede elétrica!		Indicações de manutenção/eliminação de avarias
	Não utilizar junto de materiais ácidos.		Dados técnicos – Sujeito a alterações técnicas!		Recipiente cheio
	Pousar o aparelho de forma estável no chão e com uma distância de 100 mm da parede. Evitar a acumulação de calor. Acionar os travões de fixação (consoante o modelo)		Volume de funcionamento em vazio		Possíveis avarias
	Não utilizar junto de líquidos ou gases inflamáveis.		Velocidade de recolhecimento		
	Iniciação automática		Papel - corte em tiras		
	Não expor à humidade.		Cartão - corte em tiras		
	Esta trituradora de papel não se destina a ser utilizada por crianças (o produto não é nenhum brinquedo).		Peso		
	Não toque com as mãos na alimentação do papel.		A ficha serve de dispositivo separador da alimentação de energia.		
	Não toque com a roupa na alimentação do papel!		A tomada de rede deve estar sempre acessível!		
			Operação		



## nl Gebruikershandleiding



### OPGELET!

VOOR u de papiervernietiger gebruikt, moet u aandachtig de handleiding en veiligheidsaanwijzingen lezen!



Volg alle veiligheidsvoorschriften!  
Bewaar de handleiding voor later gebruik.

volgende omstandigheden: Nieuwe of geoliede snijrollen, koude motor, voeding met nominale spanning en nominale frequentie (230V/50Hz, 120V/60Hz). Afwijkingen kunnen leiden tot lagere prestaties en meer geluid. De vellen worden in het midden en in de lengte onder 90° ingevoerd. Afhankelijk van de papiereigenschappen en invoer, kan de veluitvoer ook variëren.

### Inhoudsopgave

1	Belangrijke informatie	16
1.4	Leveringsomvang	60
1.5	Technische gegevens	60
2	Bediening	61
2.5	Papiervernietiging	62
2.8	Overbelasting (overload)	63
2.10	Oververhitting (overhead)	63
2.11	Kaartvernietiging	64
3	Onderhoud	65
3.1	Versnipperd materiaal verwijderen	65
3.3	Apparaat reinigen	65

### 1.2 Veiligheidsaanwijzingen

- Het apparaat niet in de nabijheid van warmtebronnen opstellen!
- Het apparaat uitsluitend rechtop staand bewaren, transporteren en gebruiken!
- Gebruik voor het apparaat uitsluitend vloeistoffen en gassen die aan de DAHLE-richtlijnen voldoen!
- Het apparaat mag niet worden geopend! Risico op elektrische schokken!
- Het apparaat alleen gebruiken in gesloten ruimtes met een omgevingstemperatuur van 10°C tot 25°C (50°F tot 77°F) en een niet-condenserende luchtvochtigheid van 15% tot 95%!
- Er moet een kortsluitingszekering in de elektrische installatie van het gebouw aanwezig zijn van max. 16A (VS 20A).
- Het apparaat niet leeg gebruiken!
- Het apparaat is niet bedoeld voor gebruik door personen (inclusief kinderen) met verminderde lichamelijke, zintuiglijke of verstandelijke vermogens of gebrek aan ervaring en kennis, tenzij ze werken onder toezicht of instructies krijgen over het gebruik van het apparaat door een persoon die verantwoordelijk is voor de veiligheid.

### 1.1 Bedoeld gebruik, garantieaanspraak

De papiervernietiger is bedoeld voor het versnipperen van papier. Afhankelijk van de modelvariant kunnen naast papier ook kleine hoeveelheden van de volgende materialen worden vernietigd:

- cd's/dvd's, betaalpasjes en creditcards (zie Technische gegevens).
- In papieren documenten aanwezige nietjes en paperclips (uitzondering: apparaten met veiligheidsniveau P6 en P7).

Slijtage of schade door onjuist gebruik vallen net als ingrepen van derden noch onder de garantieaanspraak, noch onder de garantie.

De papiervernietiger is ontworpen voor privé gebruik en normaal gebruik in een kantooromgeving.

De volgende voorwaarden zijn van toepassing op de prestaties van het vel gespecificeerd onder technische gegevens:

Maximumaantal vellen in één keer gesneden onder de



Lever voor een milieuvriendelijke en vakkundige afvalverwerking de papiervernietiger in bij een bevoegd verwerkingsbedrijf. Zet geen delen van de papiervernietiger of het verpakkingsmateriaal bij het huisvuil.



**1.3** Legende van pictogrammen

-  Belangrijke informatie
-  Gebruikersinformatie/veiligheidsaanwijzingen lezen
-  Waarschuwing
-  AANDACHT! Risico op elektrische schokken.
-  VOORZICHTIG, bewegende onderdelen
-  Niet gebruiken in de nabijheid van agressieve stoffen.
-  Zet het apparaat op een stabiele ondergrond op minstens 10 cm van de muur. Voorkom warmteaccumulatie. Vastzetremmen gebruiken (modelafhankelijk)
-  Niet gebruiken in de nabijheid van ontvlambare vloeistoffen of gassen.
-  Automatische start
-  Niet aan vochtigheid blootstellen.
-  Deze papiervernietiger is niet bedoeld voor gebruik door kinderen (dit product is geen speelgoed).
-  Raak de papierinvoeropening niet aan met uw handen.
-  Houd kledingstukken uit de buurt van de papierinvoeropening!
-  Blijf met uw haar uit de nabijheid van de papierinvoeropening!
-  Houd spuitbussen uit de buurt van de papiervernietiger!
-  Voor men papier versnippert, moet men paperclips en nietjes verwijderen!
-  Geen diskettes invoeren!
-  Alvorens onderhoudswerkzaamheden aan de papiervernietiger uit te voeren, moet men de stekker uit het stopcontact halen!
-  Technische gegevens - technische wijzigingen onder voorbehoud!
-  Werkingsgeluidsterkte bij onbelast gebruik
-  Doorvoersnelheid
-  Papier - strokensnit
-  Kaarten - strokensnit
-  Gewicht
-  De stroomstekker dient als ontkoppelinrichting van de stroomvoorziening.
-  Het stopcontact moet op elk moment gemakkelijk toegankelijk zijn!
-  Bediening
-  Papiervernietiger gereed
-  Papiervernietiger in bedrijf
-  Automatische uitschakeling!
-  Bij langdurig gebruik en/of overbelasting wordt de papiervernietiger voor afkoeling automatisch uitgeschakeld.
-  Onderhoudsaanwijzingen/storingen verhelpen
-  Opvangbak vol
-  Mogelijke storingen



## da Betjeningsvejledning



### GIV AGT!

Læs betjeningsvejledningen og sikkerhedsanvisningerne til makulatoren nøje, FØR den tages i brug.



Anvisningerne skal følges!

Opbevar betjeningsvejledningen til senere anvendelse.

### Indholdsfortegnelse

1	Vigtige oplysninger .....	18
1.4	Leveringsomfang .....	60
1.5	Tekniske data .....	60
2	Betjening .....	61
2.5	Papirmakulering .....	62
2.8	Overbelastning (overload) .....	63
2.10	Overophedning (overhead) .....	63
2.11	Kortmakulering .....	64
3	Vedligeholdelse .....	65
3.1	Tømning af opsamlingsbeholderen .....	65
3.3	Rensning af apparatet .....	65

### 1.1 Tilsigtet anvendelse, garanti

Makulatoren er beregnet til makulering af papir. Alt efter model og variant kan der desuden makuleres små mængder af følgende materialer:

- cd'er/dvd'er, check- og kreditkort (se tekniske data).
- hæfteklammer og papirclips i papirdokumenter, i normalt omfang (undtagelse: apparater på sikkerhedsniveau P6 og P7).

Slid, beskadigelse på grund af forkert anvendelse samt indgreb udført af tredjepart er hverken omfattet af garantien eller producentens hæftelse.

Makulatoren er beregnet til privat brug og i et normalt kontormiljø.

Følgende rammebetingelser er gældende for det maksimale antal ark, der er angivet i de tekniske data:

Maksimalt antal ark, der kan makuleres på én gang under følgende betingelser: Nye eller smurte skæreevalser, kold motor, strømforsyning med mærkespænding

og mærkefrekvens (230V/50Hz; 120V/60Hz). Afvigelse kan medføre, at der kan makuleres et mindre antal ark og et forhøjet støjniveau under makuleringen. Arkene tilføres midt i spalten og på langs under 90°. Antallet af ark, der kan makuleres, kan også variere, alt efter papirets egenskaber og tilføringen.

### 1.2 Sikkerhedsanvisninger

- Apparatet må ikke opstilles i nærheden af en varmekilde!
- Apparatet må kun opbevares, transporteres og anvendes opretstående!
- Brug kun væsker og gasser ved apparatet som opfylder retningslinjerne fra DAHLE.
- Apparatet må ikke åbnes! Risiko for elektrisk stød!
- Apparatet må kun benyttes i lukkede rum ved 10–25 °C (50–77 °F) og ved en ikke-kondenserende luftfugtighed på mellem 15 % og 95 %!
- Tjek at strømforsyningen er sikret på bygningssiden: maks. 16A(US maks. 20A).
- Lad ikke apparatet køre i tomgang!
- Apparatet er ikke bestemt til brug af personer (herunder børn) med nedsatte fysiske evner, sansefunktioner eller mentale færdigheder eller manglende erfaring og viden, med mindre de arbejder under opsyn eller får udførlig vejledning i brugen af apparatet af en sikkerhedsansvarlig person.



Makulatoren skal bortskaffes på fagligt og miljømæssigt forsvarlig vis på en autoriseret genbrugsplads. Ingen del af makulatoren eller indpakningen må bortskaffes sammen med husholdningsaffald.

**1.3 Forklaring af symboler**

	Vigtige oplysninger		Rør ikke ved papirtilførslen med håret!		Makulator i stand-by
	Læs brugeroplysninger/sikkerhedsanvisninger		Hold spraydåser fjernt fra apparatet!		Makulator i drift
	GIV AGT!		Fjern klips og hæfteklammer før makulering!		Automatisk slukning!
	OPMÆRKSOMHED! Risiko for elektrisk stød.		Sæt ikke disketter i!		Makulatoren slukker automatisk efter længere tids drift og/eller overbelastning for at køle af.
	GIV AGT, bevægelige dele		Før der foretages vedligeholdelse af makulatoren, skal der slukkes for strømtilførslen!		Vedligeholdelsesanvisninger/afhjælpning af fejl
	Må ikke anvendes i nærheden af ætsende stoffer.		Tekniske data - Forbeholdt tekniske ændringer!		Opsamlingsbeholderen er fuld
	Makulatoren skal opstilles, så den står sikkert på gulvet, og i en afstand på 100 mm fra væggen, så varmen kan slippe væk. Aktiver fastgøringsbremsere (afhænger af typen)		Lydniveau i tomgang		Mulige fejl
	Må ikke anvendes i nærheden af brandbare væsker og gasser.		Indtrækshastighed		
	Automatisk start		Papir-strimmelsnit		
	Må ikke udsættes for fugt.		Kort-strimmelsnit		
	Denne makulator er ikke beregnet til at blive brugt af børn (produktet er ikke legetøj).		Vægt		
	Rør ikke ved papirtilførslen med hænderne.		Stik tjener som skilleanordning i strømforsyningen.		
	Rør ikke ved papirtilførslen med beklædningsgenstande!		Stikdåsen til lysnettet skal altid være let tilgængelig!		
	Rør ikke ved papirtilførslen med beklædningsgenstande!		Betjening		



## fi Käyttöohje



### HUOMIO!

Lue käyttö- ja turvallisuusohjeet huolellisesti ENNEN asiakirjasilppurin käyttöönottoa!

Ohjeita on noudatettava!



Säilytä käyttöohje myöhempää käyttöä varten.

terät, kylmä moottori, teholahde nimellisjännitteellä ja -taajuudella (230V/50 Hz, 120V/60 Hz). Poikkeamat näistä voivat johtaa huonompaan suorituskykyyn ja melun lisääntymiseen. Arkkit syötetään keskitetysti ja pituussuunnassa, 90° kulmassa. Arkkien käsittelyteho voi myös vaihdella paperin ominaisuuksista ja syöttötavasta riippuen.

## Sisällys

1	Tärkeitä tietoja .....	20
1.4	Toimituksen sisältö .....	60
1.5	Tekniset tiedot .....	60
2	Käyttö .....	61
2.5	Paperin silppuaminen .....	62
2.8	Ylikuormitus (overload) .....	63
2.10	Ylikuumentuminen (overheat) .....	63
2.11	Korttien silppuaminen .....	64
3	Huolto .....	65
3.1	Silpun poistaminen .....	65
3.3	Laitteen puhdistaminen .....	65

## 1.2 Turvallisuusohjeet

- Älä aseta laitetta lämmönlähteen lähelle!
- Säilytä, kuljeta ja käytä laitetta ainoastaan pystyasennossa!
- Käytä laitteessa vain nesteitä ja kaasuja, jotka täyttävät DAHLEN vaatimukset!
- Käytä laitetta ainoastaan suljetuissa tiloissa 10–25 °C:ssa (50–77 °F:ssa) ja tiivistymättömässä 15–95 %:n ilmakesteydessä!
- Laitetta ei saa avata! Sähköiskun vaara!
- Rakennuksen asennusten oikosulkusuojaus on taattava: maks. 16A (US maks. 20A).
- Älä käytä laitetta tyhjänä!
- Laitetta ei ole tarkoitettu sellaisten henkilöiden käytettäväksi (lapset mukaan luettuna), joiden fyysiset, aistilliset tai henkiset kyvyt ovat rajoitettuja tai joilta puuttuu kokemus ja tieto, elleivät he työskentele valvonnan alaisina tai saa perusteellista ohjetta laitteen käytöstä turvallisuudesta vastaavalta henkilöltä.

## 1.1 Tarkoituksenmukainen käyttö, tuotevastuu

Asiakirjasilppuri on tarkoitettu paperin silppuamiseen. Mallista riippuen voidaan myös tuhota pieniä määriä seuraavia materiaaleja:

- CD-/DVD-levyt ja maksukortit (katso ”Tekniset tiedot”).
- paperiasiakirjoissa, käytössä tavanomaisena määränä, olemassa olevat niitit ja paperiliittimet (poikkeus: turvallisuustasojen P6 ja P7 laitteet).

Kulutus, epäasianmukaisesta käytöstä johtuvat vauriot sekä ulkopuolisen suorittamat toimenpiteet eivät kuulu tuotevastuun eivätkä takuun piiriin

Asiakirjasilppuri on suunniteltu käytettäväksi yksityiskohteissa ja normaalissa toimistoympäristössä.

Teknisissä tiedoissa ilmoitetun suorituskyvyn saavuttaminen riippuu seuraavista seikoista:

Yksittäisten, silputtavien arkkien enimmäismäärä seuraavissa olosuhteissa: Uudet tai öljytyt leikkaus-



**Hävitä asiakirjasilppuri ammattimaisesti ja ympäristöystävällisesti valtuutetussa keräyspisteessä. Asiakirjasilppurin osia tai pakkausta ei saa laittaa talousjätteen sekaan.**

**1.3 Merkkien selitykset**

	Tärkeä tieto		Paperinsyöttöön ei saa laittaa hiuksia!		Asiakirjasilppuri valmiustilassa
	Tietoa käyttäjälle/lue turvallisuusohjeet		Pidä spraypullot kaukana!		Asiakirjasilppuri toiminnassa
	HUOMIO		Paperiliittimet ja niitit on poistettava ennen silppuamista!		Automaattinen sammutus!
	HUOMIO! Sähköiskun vaara.		Älä syötä diskettejä!		Pidempiaikaisessa käytössä ja/tai ylikuormituksen vuoksi asiakirjasilppuri kytkeytyy automaattisesti pois päältä jäähtymään.
	HUOMIO, bevægelige dele		Irrota asiakirjasilppuri virtalähteestä ennen huoltotöitä!		Huolto-ohjeet/häiriöiden korjaus
	Asiakirjasilppuria ei saa käyttää syövyttävien aineiden läheisyydessä.		Tekniset tiedot – Oikeudet teknisiin muutoksiin pidätetään!		Silppusäiliö täynnä
	Aseta laite tukevasti lattialle 100 mm:n etäisyydelle seinästä, vältä kuumentumista suman vuoksi, lukitse seisontajarrut (mallista riippuvainen)		Äänenvoimakkuus tyhjäkäynnissä		Mahdolliset häiriöt
	Asiakirjasilppuria ei saa käyttää palavien nesteiden tai kaasujen läheisyydessä.		Sisäänvetonopeus		
	Automaattinen käynnistys		Paperin suikaleikkaus		
	Ei saa altistua kosteudelle		Korttien suikaleikkaus		
	Tämä asiakirjasilppuri ei sovellu lasten käyttöön (laite ei ole leikkikalu).		Paino		
	Paperinsyöttöön ei saa koskea käsin.		Verkkopistoke toimii virtalähteen katkaisijana.		
	Paperinsyöttöön ei saa laittaa vaatekappaleita!		Verkkopistorasia on oltava aina helposti tavoitettavissa!		
			Käyttö		



## no Bruksanvisning



### OBS!

FØR du tar i bruk makuleringsmaskinen må du lese nøye gjennom bruksanvisningen og sikkerhetsinstruksene.



Anvisningene må anvendes!

Oppbevar bruksanvisningen for senere bruk.

Maksimalt antall ark som kan kuttes i en gjennomgang under følgende betingelser: Nye eller smurte kuttevalser, kald motor, strømforsyning med nominell spenning og frekvens (230V/50Hz; 120V / 60Hz). Avvik kan føre til en lavere arkkapasitet og høyere driftsstøy. Arkene mates inn midtstilt og i lengderetningen ved 90°. Arkkapasiteten kan også variere alt etter papiregenskaper og tilførsel.

## Innholdsfortegnelse

1	Viktig informasjon .....	22
1.4	Leveringsomfang .....	60
1.5	Tekniske data .....	60
2	Betjening .....	61
2.5	Makulering av papir .....	62
2.8	Overlastet (overload) .....	63
2.10	Overopphetet (overheat) .....	63
2.11	Makulering av kort .....	64
3	Vedlikehold .....	65
3.1	Tømme skjæregods .....	65
3.3	Rengjøre apparatet .....	65

## 1.1 Forskriftsmessig bruk, garanti

Makuleringsmaskinen er konstruert for å makulere papir.

Avhengig av hvilken modell det dreier seg om, kan dessuten en liten mengde av de følgende materialene makuleres:

- CD-er/DVD-er, sjekk- og kredittkort (se Tekniske data).
- Binders og stifter som finnes i papirdokumenter i vanlig omfang (unntak: enheter i sikkerhetstrinn P6 og P7).

Slitasje, skader gjennom ufagmessig bruk samt inngrep fra tredje parter faller verken inn under forhandlergaranti eller produsentgaranti

Makuleringsmaskinen er konstruert til privat drift samt drift i normale kontoromgivelser.

Med hensyn til arkkapasiteten angitt under tekniske data gjelder følgende rammebetingelser:

## 1.2 Sikkerhetsinstrukser

- Apparatet må ikke plasseres i nærheten av en varmekilde!
- Apparatet må kun lagres, transporteres og brukes stående!
- Man må kun benytte væsker og gass som tilsvarer DAHLE-direktivene på apparatet!
- Apparatet skal ikke åpnes! Fare for elektrisk støt!
- Ikke la apparatet gå på tomgang!
- Apparatet skal kun brukes i lukkede rom ved temperaturer fra 10 °C til 25 °C (50 °F bis 77 °F) og en ikke-kondenserende luftfuktighet fra 15 % til 95 %!
- Det må sørges for sikkerhet mot kortslutning av bygningssinnstallasjonen: maks. 16 A (US maks. 20 A).
- Matekanaler må kun brukes enkeltvis!
- Apparatet er ikke bestemt til bruk av personer (gjelder også barn) med innskrenkede fysiske, sensoriske eller åndelige evner eller manglende erfaring og kunnskaper, med mindre de arbeider under tilsyn eller får en utførlig veiledning til bruken av apparatet av en person som er ansvarlig for sikkerheten.



Makuleringsmaskinen må kastes faglig korrekt og miljøvennlig ved et autorisert samlested for avfall. Ingen deler av makuleringsmaskinen eller emballasjen får kastes i husholdningsavfallet.

### 1.3 Piktogramlegende

	Viktig informasjon		Ikke berør papirinntaket med klesplagg!		Betjening
	Les brukerinformatjonen/sikkerhetsinstruksene		Ikke berør papirinntaket med hårene!		Makuleringsmaskin i beredskap
	OBS		Spraybokser må holdes unna!		Makuleringsmaskin i drift
	MERK FØLGENDE! Fare for elektrisk støt.		Fjern binders og heftestifter før makulering!		Automatisk utkobling!
	OBS, bevegelige deler		Ikke før inn disketter!		Ved lengre drift og/eller overbelastning slås makuleringsmaskinen automatisk av for avkjøling.
	Må ikke benyttes i nærheten av etsende stoffer.		Før vedlikeholdsarbeid må makuleringsmaskinen kobles fra strømmettet!		Vedlikeholdsinstrukser/feilretting
	Apparatet må plasseres stabilt på gulvet med en avstand på 100 mm til veggen, unngå oppvarming på grunn av kø/blokkering, Betjen parkeringsbremsen (typeavhengig)		Tekniske data - Forbehold om tekniske endringer!		Beholder full
	Må ikke benyttes i nærheten av brennbare væsker eller gass.		Driftslydstyrke på tomgang		Mulige feil
	Automatisk start		Inntrekkshastighet		
	Må ikke utsettes for fuktighet		Papir-stripesnitt		
	Denne makuleringsmaskinen er ikke ment til bruk av barn (produktet er ikke et leketøy).		Kort-stripesnitt		
	Ikke berør papirinntaket med hendene.		Vekt		
			Strømkontakten brukes som skilleanordning for strømforsyningen.		
			Stikkontakten må til enhver tid være lett tilgjengelig!		



## sv Bruksanvisning



### OBS!

Läs uppmärksamt igenom bruksanvisningen och säkerhetsanvisningarna INNAN dokumentförstöraren tas i drift.



Anvisningarna måste tillämpas!

Förvara bruksanvisningen för senare användning.

valsar, kall motor, strömförsörjning med märkspänning och märkfrekvens (230V/50 Hz; 120V/60 Hz). Avvikelser kan leda till lägre bladeffekt och ökat driftsljud. Bladen matas in centererat och på längden under 90°. Bladeffekten kan också variera beroende på pappersegenskaper och inmatning.

## Innehållsförteckning

1	Viktig information .....	24
1.4	Leveransens omfattning .....	60
1.5	Tekniska data .....	60
2	Manövrering .....	61
2.5	Förstörelse av papper .....	62
2.8	Överladdning (overload) .....	63
2.10	Överhettning (overheat) .....	63
2.11	Förstörelse av kort .....	64
3	Underhåll .....	65
3.1	Tömning av skuret material .....	65
3.3	Rengöring av apparaten .....	65

## 1.1 Ändamålsenlig användning, garantin

Dokumentförstöraren är avsedd för förstörelse av papper.

Allt efter modellvariant kan dessutom smärre mängder av följande material förstöras:

- cd-/dvd-skivor, bank- och kreditkort (se Tekniska data).
- vanliga häftklamrar och gem som används i pappersdokument (undantag: apparater med säkerhetsnivå P6 och P7).

Slitage, skador pga. felaktig användning samt ingrepp genom tredje part faller varken under den lagstadgade garantin eller tillverkarens garanti.

Dokumentförstöraren är utformad för att användas privat och i vanlig kontorsmiljö.

För bladeffekten som anges under tekniska data gäller följande förutsättningar:

Maximalt antal blad som får skäras i en genomgång under följande förutsättningar: Nya eller oljade skär-

## 1.2 Säkerhetsanvisningar

- Ställ inte upp apparaten i närheten av en värmekälla!
- Förvara, transportera och använd apparaten endast stående!
- Använd endast vätskor och gaser på apparaten som motsvarar DAHLE-riktlinjerna!
- Apparaten får inte öppnas! Risk för elektrisk stöt!
- Använd endast apparaten inomhus, vid 10°C till 25°C (50°F till 77°F) och en ej kondenserande luftfuktighet på 15% till 95%!
- Se till att fastighetens installation är kortslutningssäker: max. 16 A (USA max. 20 A).
- Använd inte apparaten på tomgång!
- Apparaten är inte avsedd att användas av personer (inklusive barn) med nedsatt fysisk, sensorisk eller mental kapacitet eller bristande erfarenhet och kunskap, såvida de inte arbetar under uppsikt eller erhåller en utförlig anvisning om hur apparaten används av en person som ansvarar för säkerheten.



Avfallshandla dokumentförstöraren korrekt och miljörättigt hos ett auktoriserat uppsamlingsställe. Kasta in några delar av dokumentförstöraren eller förpackningen i hushållssoporna.



**1.3** Piktogramförklaring

-  Viktig information
-  Läs användarinformationen/säkerhetsanvisningarna
-  OBS!
-  UPPMÄRKSAMHET! Risk för elektrisk stöt.
-  OBS, rörliga delar
-  Använd inte apparaten i närheten av frätande ämnen.
-  Placera apparaten stabilt på golvet och med 100 mm avstånd till väggen, undvik värmeackumulering, använd parkeringsbromsen (typberoende)
-  Använd inte apparaten i närheten av brännbara vätskor eller gaser.
-  Automatisk start
-  Utsätt inte apparaten för väta.
-  Denna dokumentförstörare får inte användas av barn (produkten är ingen leksak)!
-  Vidrör inte pappersinmatningen med händerna.
-  Vidrör inte pappersinmatningen med klädesplagg!
-  Vidrör inte pappersinmatningen med håret!
-  Håll sprayburkar på avstånd!
-  Ta bort gem och häftklammer före förstörelseprocessen!
-  Lägg inte in några disketter!
-  Koppla bort dokumentförstöraren från elnätet innan underhållsarbeten påbörjas!
-  Tekniska data - Med reservation för tekniska ändringar!
-  Driftsljudnivå på tomgång
-  Inmatningshastighet
-  Paper strimlor
-  Kort strimlor
-  Vikt
-  Stickkontakten fungerar som fränskiljningsanordning för strömförsörjningen.
-  Nätuttaget måste alltid vara lättåtkomligt!
-  Manövrering
-  Dokumentförstöraren i beredskap
-  Dokumentförstöraren i drift
-  Automatisk avstängning!
-  Vid längre drift och/eller överbelastning stängs dokumentförstöraren automatiskt av för att svalna.
-  Underhållsanvisningar/åtgärder vid störningar
-  Behållaren full
-  Möjliga störningar



## sl Navodilo za uporabo



### POZOR!

PRED začetkom uporabe uničevalnika dokumentov pozorno preberite navodilo za uporabo in varnostne napotke.



Napotke morate upoštevati!

Navodilo za uporabo shranite za poznejšo uporabo.

valji, hladni motor, napajanje s tokom z nazivno nape-  
tostjo in nazivno frekvenco (230V/50 Hz; 120V/60 Hz).  
Odstopanja lahko povzročijo manjšo zmogljivost obdelanih listov in glasnejši hrup delovanja. Liste je treba dovajati po sredini in pod kotom 90°. Odvisno od lastnosti papirja in dovajanja lahko prav tako odstopa zmogljivost obdelave listov.

### Kazalo vsebine

1	Pomembne informacije	26
1.4	Obseg dobave	60
1.5	Tehnični podatki	60
2	Upravljanje	61
2.5	Uničevanje papirja	62
2.8	Preobremenitev (overload)	63
2.10	Pregrevanje (overheat)	63
2.11	Uničevanje kartic	64
3	Vzdrževanje	65
3.1	Odstranitev razrezanega materiala	65
3.3	Čiščenje naprave	65

### 1.2 SVarnostni napotki

- Naprave ne postavljajte v bližino virov toplote.
- Napravo skladiščite, transportirajte in uporabljajte izključno v pokončnem položaju!
- Na napravi uporabljajte samo tekočine in pline, ki ustrezajo smernicam podjetja DAHLE!
- Naprave ne smete odpirati! Nevarnost električnega udara!
- Zagotovite, da je napeljava v zgradbi zaščiten pred kratkim stikom: maks. 16A (ZDA maks. 20A).
- Aparat uporabljajte samo v zaprtih prostorih pri temperaturi 10°C do 25°C (50°F do 77°F) in pri značni vlažnosti brez nevarnosti kondenziranja od 15% do 95%!
- Naprava ne sme obratovati v prostem teku!
- Aparat ni namenjen uporabi s strani oseb (vključno z otroki) z omejenimi fizičnimi, senzornimi ali duševnimi sposobnostmi ali s pomanjkljivimi izkušnjami in znanjem, razen, če delajo pod nadzorom ali pa jih oseba, odgovorna za varnost, temeljito pouči o uporabi naprave.

### 1.1 Namenska uporaba, jamstvo

Uničevalnik dokumentov je namenjen uničevanju papirja.

V odvisnosti od modela se lahko poleg papirja uničijo tudi majhne količine naslednjih materialov:

- CD/DVD, čekovne in kreditne kartice (glejte tehnične podatke).
- sponke za spenjanje in pisarniške sponke, ki so v običajnem obsegu vsebovane v papirni dokumentaciji (izjema: priprave varnostne stopnje P6 in P7).

Obrača, škoda zaradi nepravilne uporabe ter posegi tujih oseb ne podlegajo ne jamstvu ne garanciji

Uničevalnik dokumentov je zasnovan za uporabo v zasebne namene in v običajnem pisarniškem okolju.

Glede na spodnje tehnične podatke o zmogljivosti obdelanih listov veljajo naslednji okvirni pogoji:

Največje število listov, ki bodo pod naslednjimi pogoji razrezani v enem postopku: Novi, morda naoljeni rezalni



Uničevalnik dokumentov strokovno in okolju prijazno odvrzite med odpadke na pooblaščenem zbirnem mestu. Delov uničevalnika dokumentov ali embalaže ne mečite med hišne odpadke.

**1.3** Legenda piktogramov

	Pomembne informacije		Dovoda papirja se ne dotikajte z lasmi!		Upravljanje
	Preberite uporabniške informacije/varnostne napotke		Razpršilnike držite proč od naprave!		Uničevalnik dokumentov v pripravljenosti
	POZOR		Pred uničevanjem dokumentov z njih odstranite vse sponke!		Uničevalnik dokumentov v obratovanju
	POZOR! Nevarnost električnega udara.		Ne vstavljajte disket!		Avtomatski izklop!
	POZOR, gibljivi deli		Pred vzdrževalnimi deli uničevalnik dokumentov odklopite od električnega napajanja!		Pri dolgotrajnem obratovanju in/ali preobremenitvi se uničevalnik dokumentov avtomatsko izklopi, da se ohladi.
	Ne uporabljajte v bližini jedkih snovi.		Tehnični podatki - pridržujemo si pravico do tehničnih sprememb!		Navodila za vzdrževanje / odpravljanje napak
	Napravo postavite na tla v stabilen položaj 100 mm od stene, preprečite zadrževanje toplote, pritegnite fiksirne zavore (odvisno od tipa)		Obratovalna glasnost v prostem teku		Posoda je polna
	Ne uporabljajte v bližini gorljivih tekočin ali plinov.		Hitrost uvleka		Možne motnje
	Avtomatski zagon		Rezanje papirja na trakove		
	Ne izpostavljajte vlagi.		Rezanje kartic na trakove		
	Tega uničevalnika dokumentov ne smejo uporabljati otroci (izdelek ni igrača).		Teža		
	Dovoda papirja se ne dotikajte z rokami.		Omrežni vtič služi kot ločilna priprava električnega napajanja.		
	Dovoda papirja se ne dotikajte z oblačili!		Omrežna vtičnica mora biti vedno lahko dostopna!		



## hr Upute za uporabu



### PAŽNJA!

PRIJE prve uporabe uništavača dokumenata pažljivo pročitajte Upute za uporabu i sigurnosne napomene i pridržavajte ih se!



Obavezno poštujujte sve napomene!  
Sačuvajte ove upute za kasniju uporabu.

strujom s nazivnim naponom i nazivnom frekvencijom (230V/50 Hz; 120V/60 Hz). Odstupanja mogu dovesti do smanjene količine listova i povećane buke pri okretanju. Listove treba umetati po sredini i uzdužno pod kutom od 90°. Ovisno o svojstvima papira i načinu umetanja, također može varirati i količina listova.

### Sadržaj

1	Važne informacije.....	28
1.4	Opseg isporuke.....	60
1.5	Tehnički podaci.....	60
2	Uporaba.....	61
2.5	Uništavanje dokumenata.....	62
2.8	Preopterećenje (overload).....	63
2.10	Pregrijavanje (overheat).....	63
2.11	Uništavanje kartica.....	64
3	Održavanje.....	65
3.1	Pražnjenje odrezaka.....	65
3.3	Čišćenje stroja.....	65

### 1.2 Sigurnosne upute

- Nemojte uređaj postaviti u blizini izvora topline!
- Ovaj stroj skladištite, prevozite i koristite isključivo u uspravnom položaju!
- Prilikom rada stroja koristite samo tekućine i plinove koji ispunjavaju zahtjeve iz smjernica tvrtke DAHLE!
- Uređaj se ne smije otvarati! Opasnost od strujnog udara!
- Stroj ne smije raditi u praznom hodu!
- Uređaj upotrebljavajte isključivo u zatvorenim prostorima na temperaturi od 10°C do 25°C (50°F do 77°F) i na vlažnosti zraka bez kondenzacije od 15% do 95%!
- Instalacije zgrade treba osigurati od kratkog spoja: maks. 16A(SAD maks. 20A).
- Otvore za uvlačenje koristiti samo pojedinačno!
- Uređajem ne smiju rukovati osobe (uključujući djecu) s ograničenim fizičkim, osjetilnim ili intelektualnim sposobnostima ili s nedostatkom iskustva i znanja, osim ako rade pod nadzorom ili ih je osoba odgovorna za sigurnost iscrpno upozнала s rukovanjem uređajem.

### 1.1 Namjenska uporaba, jamstvo

Uništavač dokumenata namijenjen je uništavanju papira.

Ovisno o vrsti modela, moguće je uništavanje manje količine sljedećih materijala:

- CD-i, DVD-i, čekovne i kreditne kartice (vidi Tehničke podatke).
- spajalice i klamerice koje se nalaze u papirnoj dokumentaciji u uobičajenoj količini (iznimka: uređaji sa stupnjem sigurnosti P6 i P7).

Trošenje, oštećenja zbog neprikladne uporabe i zahvati trećih strana nisu obuhvaćeni jamstvom ni garancijom.

Uništavač dokumenata namijenjen je za privatnu uporabu i uobičajeno uredsko poslovanje.

U vezi s količinom listova koja je navedena u tehničkim podacima, vrijede sljedeći uvjeti:

Maksimalni broj listova koji se mogu izrezati u jednom prolazu pri sljedećim uvjetima: Novi i prema potrebi podmazani valjci za rezanje, hladan motor, napajanje



Uništavač dokumenata zbrinite stručno i u skladu s propisima o zaštiti okoliša na ovlaštenom deponiju. Dijelove uništavača dokumenata ili ambalaže ne odlažite u kućanski otpad.

**1.3** Legenda pitkograma

	Važne informacije		Otvor za ulaganje papira ne dodirujte kosom!		Uništavač dokumenata u stanju pripravnosti
	Pročitajte korisničke informacije/sigurnosne napomene		Držite podalje od sprejeva!		Uništavač dokumenata u radu
	PAŽNJA		Prije uništavanja dokumenata ukloniti spajalice i klamerice!		Automatsko isključivanje!
	PAŽNJA! Opasnost od strujnog udara.		Nemojte uvoditi diskete!		Kod dužeg rada i/ili preopterećenja uništavač dokumenata se automatski gasi radi hlađenja.
	PAŽNJA, pokretni dijelovi		Prije radova održavanja isključite uništavač dokumenata iz napajanja strujom!		Napomene o održavanju/otklanjanje smetnji
	Uređaj nemojte koristiti u blizini korozivnih tvari.		Tehnički podaci - Pridržano pravo tehničkih izmjena!		Spremnik pun
	Stroj postavite na čvrsto tlo na udaljenosti 100 mm od zida i izbjegavajte gomi-ganje topline! Aktivirajte kočnice za zaustavljanje (ovisno o tipu)		Razina buke pri radu u praznom hodu		Moguće smetnje
	Uređaj nemojte koristiti u blizini zapaljivih tekućina ili plinova.		Brzina uvlačenja		
	Automatsko pokretanje uređaja		Rezanje papira u trake		
	Uređaj nemojte izlagati vlazi		Rezanje kartica u trake		
	Ovim uništavačem dokumenata ne smiju rukovati djeca (proizvod nije igračka).		Masa		
	Otvor za ulaganje papira nemojte dodirivati rukama.		Utikač služi za odvajanje električnog napajanja		
	Otvor za ulaganje papira ne dodirujte komadima odjeće!		Mrežna utičnica mora uvijek biti lako pristupačna!		
			Uporaba		



## hu Használati utasítás



### FIGYELEM!

Az iratmegsemmisítő üzembe helyezése ELŐTT figyelmesen olvassa el a kezelési és biztonsági utasításokat.



Az utasításokat alkalmazni kell.

Őrizze meg a kezelési utasítást a későbbi használathoz.

jozott aprítóhengerek, hideg motor, áramellátás névleges feszültséggel és névleges frekvencia (230V/50Hz; 120V/60Hz). Az adatoktól eltérés kisebb lapszámhoz vezethet és a készülék működése nagyobb zajjal járhat. A lapok adagolása közepén és hosszában 90°-nál kisebb szögben történik. A papír tulajdonságaitól és az adagolástól függően a darabszám változhat.

## Tartalomjegyzék

1	Fontos információk .....	30
1.4	A csomag tartalma .....	60
1.5	Műszaki adatok .....	60
2	Kezelés .....	61
2.5	Papírok megsemmisítése .....	62
2.8	Túlterhelés (overload) .....	63
2.10	Túlmelegedés (overheat) .....	63
2.11	Kártya megsemmisítés .....	64
3	Karbantartás .....	65
3.1	Apríték kiürítése .....	65
3.3	A készülék tisztítása .....	65

## 1.2 Biztonsági utasítások

- Biztonsági utasítások
- A készüléket nem szabad hőforrások közelében elhelyezni.
- A készülék kizárólag álló helyzetben tárolható, szállítható és üzemeltethető.
- A készülékhez csak olyan folyadékokat és gázokat használjon, amelyek megfelelnek a DAHLE előírásainak.
- A készüléket tilos felnyitni! Áramütés veszélye!
- A készüléket kizárólag zárt helyiségekben, 10 és 25 °C közötti hőmérsékleten, kondenzációmentes, 15 és 95 % közötti páratartalom mellett üzemeltesse.
- Az épület elektromos hálózatában biztonsági rövidzárlat-védelmet kell felszerelni: max. 16 A (US max. 20 A).
- Ne működtesse üresen a készüléket.
- A készülék nem csökkent fizikai, érzékszervi vagy szellemi képességű, vagy tapasztalat és ismeretek nélküli személyek (ideértve a gyerekeket is) által történő használatra készült, kivéve, ha felügyelet mellett használják a készüléket vagy a készülék használatához részletes utasítást kapnak egy olyan személytől, aki a biztonságáért felelős.

## 1.1 Rendeltetés szerinti használat, garancia

Az iratmegsemmisítő papírok megsemmisítésére készült. Egyes modellek kis mennyiségben alkalmasak a következő anyagok megsemmisítésére is:

- CD-k/DVD-k, csekk- és hitelkártyák (lásd a műszaki adatokat).
- a papírdokumentumokban a szokásos felhasználói terjedelemben előforduló tűző- és irodai kapcsok (kivéve: P6 és P7 biztonsági fokozatú készülékek).

A kopásból, nem rendeltetészerű használatból és külső beavatkozásokból származó károkra a garancia nem érvényesíthető

Az iratmegsemmisítő magáncélú és normál irodai környezetben történő használatra készült.

Az alábbi műszaki adatokban megadott lapszámra vonatkozóan az alábbi keretfeltételek vonatkoznak: Az egy ciklusban, az alábbi feltételek mellett vágható lapok maximális darabszáma: Új, szükség esetén beola-



Az iratmegsemmisítőt szakszerű, környezetbarát módon selejtezze le és adja le egy átvételre jogosult gyűjtőhelyen. Az iratmegsemmisítő vagy a csomagolás semmilyen részét ne helyezze a háztartási hulladék közé.

**1.3** Piktogramok magyarázata

	Fontos információ		Ne érintse haját a papíradagolóhoz.		Az iratmegsemmisítő használatra kész
	Olvassa el a kezelési/biztonsági utasításokat		Tartsa távol a szóróflakonokat.		Az iratmegsemmisítő működik
	FIGYELEM		Az iratok megsemmisítése előtt távolítsa el belőlük a tűzőkapcsokat és gemkapcsokat.		Automatikus kikapcsolás!
	FIGYELEM! Áramütés veszélye.		Ne helyezzen be lemezeket.		Az iratmegsemmisítő hosszú használat és/vagy túlterhelés miatt automatikusan leáll, hogy lehűlhessen.
	FIGYELEM, mozgó alkatrészek		A karbantartás előtt válassza le az iratmegsemmisítőt az elektromos hálózatról.		Karbantartási utasítások/hibaelhárítás
	Ne használja maró anyagok környezetében.		Műszaki adatok – A műszaki változtatások jogát fenntartjuk.		Megtelt a tartály
	A készüléket biztonságosan állítsa a talajra a faltól 100 mm távolságra és ne hagyja, hogy a hó felhalmozódjon benne. Nyomja le a rögzítőféket (típusfüggő).		Zajszint üresjáratban		Lehetséges problémák
	Ne használja gyúlékony folyadékok vagy gázok környezetében.		Behúzási sebesség		
	Automatikus indítás		Papír – csíkokra vágás		
	Ne használja nedves környezetben.		Kártyák – csíkokra vágás		
	A készüléket nem gyermekek általi használatra tervezték (a termék nem játék).		Tömeg		
	Ne érjen hozzá kézzel a papíradagolóhoz.		A hálózati dugó az áramellátás leválasztására szolgál.		
	Ne érjen hozzá a ruhájával a papíradagolóhoz.		A hálózati csatlakozónak mindig könnyen hozzáférhetőnek kell lennie.		
			Kezelés		



## ru Инструкция по применению



### ВНИМАНИЕ!

**ПЕРЕД вводом в эксплуатацию машины для уничтожения деловых бумаг внимательно прочитайте руководство по эксплуатации и указания по технике безопасности.**

**Строго придерживайтесь указаний!**

**Сохраните руководство по эксплуатации для использования в будущем.**

### Оглавление

<b>1</b>	<b>Важная информация</b> .....	<b>32</b>
1.4	Комплект поставки .....	60
1.5	Технические характеристики .....	60
<b>2</b>	<b>Работа с машиной</b> .....	<b>61</b>
2.5	Уничтожение бумаг .....	62
2.8	Перегрузка (overload) .....	63
2.10	Перегрев (overheat) .....	63
2.11	Уничтожение карт .....	64
<b>3</b>	<b>Техническое обслуживание</b> .....	<b>65</b>
3.1	Удаление порезанного материала .....	65
3.3	Чистка машины .....	65

### 1.1 Применение по назначению, гарантийные обязательства

Этот аппарат предназначен для уничтожения деловых бумаг.

В зависимости от модели аппарат может также уничтожать небольшое количество следующих материалов:

- CD-/DVD-диски, чековые и кредитные карточки (см. раздел «Технические характеристики»);
- скобы и скрепки, используемые для скрепления обычной документации (исключение: оборудование с уровнем секретности P6 и P7).

Гарантийные обязательства не распространяются на износ и повреждения, вызванные ненадлежащим использованием аппарата или вмешательством третьих лиц

Аппарат предназначен для домашнего пользования и для офисов с небольшим документооборотом.

Для указанной в технических характеристиках производительности (в листах бумаги) действуют следующие общие условия:

Максимальное количество листов, которое можно разрезать за один цикл при следующих условиях: новые или смазанные маслом режущие валы, холодный мотор, питание от сети с номинальными напряжением и частотой (230 В/50 Гц; 120 В/60 Гц). Отклонения могут привести к снижению производительности (в листах бумаги) и повышению шума во время работы. Листы подаются по центру в продольном направлении под углом 90°. Производительность зависит от свойств бумаги и способа подачи.

### 1.2 Указания по технике безопасности

- Указания по технике безопасности
- Не устанавливать машину вблизи источников тепла!
- Машину следует хранить, транспортировать и использовать только в вертикальном положении!
- Возле машины использовать только жидкости и газы, соответствующие директивам компании DAHLE!
- Устройство нельзя открывать! Опасность поражения электрическим током!
- Использовать аппарат только в закрытых помещениях при температуре от 10 до 25°C (от 50 до 77°F) и влажности воздуха, не способствующей образованию конденсата (от 15 до 95%)!
- Обеспечить защиту проводки здания от коротких замыканий: макс. 16 А (в США — макс. 20 А).
- Не допускать работы машины на холостом ходу!
- Аппарат не предназначен для использования лицами (включая детей) с ограниченными физическими, сенсорными или умственными способностями, а также лицами, не обладающими надлежащим опытом и знаниями, за исключением случаев, когда они работают под присмотром или получили инструкции по эксплуатации аппарата от лица, ответственного за безопасность.



**Утилизировать машину для уничтожения бумаг с учетом требований по охране окружающей среды, сдав ее в специализированный пункт сбора отходов. Не выбрасывать детали машины для уничтожения бумаг или компоненты упаковки вместе с бытовыми отходами.**



**1.3** Объяснение пиктограмм

	Важная информация		Не допускать контакта одежды с механизмом подачи бумаги!		Работа с машиной
	Прочитать информацию для пользователя/указания по технике безопасности		Не допускать контакта волос с механизмом подачи бумаги!		Машина для уничтожения деловых бумаг в состоянии готовности
	<b>ВНИМАНИЕ</b>		Не хранить вблизи машины аэрозольные баллончики!		Машина для уничтожения деловых бумаг в рабочем состоянии
	<b>ВНИМАНИЕ!</b> Опасность поражения электрическим током.		Перед процессом уничтожения снять с бумаги все скрепки и скобы!		Автоматическое выключение!
	<b>ВНИМАНИЕ,</b> движущиеся части		Не использовать для уничтожения дискеты!		При длительной эксплуатации и/или перегрузке машина для уничтожения бумаг автоматически отключается для остывания.
	Не использовать вблизи едких веществ.		Перед проведением работ по техническому обслуживанию отключить машину от электропитания!		Указания по техническому обслуживанию/устранение неисправностей
	Установить машину устойчиво на полу на расстоянии 100 мм от стены, не допускать образования теплового застоя, активировать стопор (в зависимости от типа)		Технические характеристики – Возможны технические изменения!		Емкость заполнена
	Не использовать рядом с воспламеняющимися жидкостями или газами.		Уровень рабочего шума на холостом ходу		Возможные неисправности
	Автоматический запуск		Скорость подачи		
	Не подвергать воздействию влаги		Продольная резка бумаги		
	Данная машина для уничтожения бумаг не предназначена для использования детьми (изделие не является игрушкой).		Продольная резка пластиковых карт		
	Не прикасаться руками к механизму подачи бумаги.		Масса		
			Сетевой штекер используется для отсоединения от электросети.		
			Обеспечить быстрый доступ к сетевой розетке!		

**et Juhised**



**TÄHELEPANU!**

Lugege kasutusjuhend ja ohutusjuhised tähelepanelikult ENNE paberipurustaja kasutamist läbi.



Juhistest tuleb kinni pidada!

Hoidke kasutusjuhend hilisemaks kasutamiseks alles.

Maksimaalne arv lehti, mida ühe töökäiguga saab lõigata, kui tingimused on järgmised: uued, vajaduse korral õlitatud lõikerullikud, külm mootor, vooluvarustus nimipingele ja nimisagedusega (230V / 50Hz; 120V / 60Hz). Kõrvalekalle tagajärjeks võib lehtede lõikamise võimsus olla madalam ja müratase suurem. Lehed tuleb sisestada keskest ja pikuti 90° nurga all. Ka paberi omadused ja sisestamise viis mõjutavad lehe lõikamise võimsust.

**Sisukord**

1	Tähtis teave.....	34
1.4	Pakendi sisu.....	60
1.5	Tehnilised andmed .....	60
2	Kasutamine.....	61
2.5	Paberi purustamine .....	62
2.8	Ülekoormus (overload) .....	63
2.10	Ülekuumenemine (overheat) .....	63
2.11	Kaartide purustamine .....	64
3	Hooldus .....	65
3.1	Purustatud materjali kõrvaldamine.....	65
3.3	Seadme puhastamine .....	65

**1.2 Ohutusjuhised**

- Seadet ei tohi paigutada soojusallika lähedusse!
- Seadet tohib ainult püstises asendis ladustada, transportida ja käitada!
- Kasutage seadmes ainult DAHLE nõuetele vastavaid vedelikke ja gaase!
- Seadet ei tohi avada! Elektrilöögi oht!
- Seadet tohib kasutada vaid suletud ruumides, mille temperatuur jääb vahemikku 10 °C kuni 25 °C (50 °F kuni 77 °F) ja mitte kondenseeruv õhuniiskus vahemikku 15% kuni 95%.
- Tagage hoone paigalduse lühisekindlus max 16 A (US max 20 A).
- Seadet ei tohi tühjalt käitada!
- Seade pole mõeldud kasutamiseks piiratud füüsiliste, sensoorsete või vaimsete võimetega isikute poolt (sh lapsed) või väheste kogemuste ja teadmistega, välja arvatud juhul, kui neid seadme kasutamisel juhendatakse või antakse üksikasjalikud juhised ohutuse eest vastutava isiku poolt.

**1.1 Sihtotstarbeline kasutamine, garantii**

Paberipurustaja on mõeldud paberi purustamiseks. Olenevalt mudelist võib väheses koguses purustada ka järgmisi materjale:

- CD-/DVD-plaadid, panga- ja krediitkaardid (vt Tehnilised andmed).
- paberdokumentides tavalisel kasutusmääral olevad klambrid ja kirjaklambrid (väljaarvatud P6 ja P7 ohustatase seadmed).

Kulumisest, mittesihtotstarbelisest kasutamisest ja ka kolmandate isikute läbiviidud parandustöödest põhjustatud kahjud ei kuulu ega tagatise ega garantii alla.

Paberipurustaja on mõeldud kasutamiseks erasfääris ja tavapärasel bürookeskkonnas.

Tehnilistes andmetes esitatud lehe lõikamise võimsusele kehtivad alljärgnevad raamtingimused.



Viige kõrvaldamisele kuuluv dokumendipurustaja ettenähtud korras ja keskkonnanahoidlikult heakskiidetud kogumiskohta. Ärge visake paberipurustaja osi ega pakendit tavalisse olmeprügisse.

### 1.3 Piktogrammide legend

 Oluline teave	 Ärge puudutage paberi sisestusava juustega!	 Paberipurustaja on kasutusvalmis
 Lugege kasutusteavet/ohutusemärki	 Hoidke aerosoolpurgid eemal!	 Paberipurustaja töötab
 TÄHELEPANU	 Enne purustamist eemaldage kirja- ja vihikuklambri!	 Automaatne väljalülitus!
 TÄHELEPANU! Elektrilöögi oht.	 Ärge sisestage seadmesse diskette!	 Pikemaajalise kasutamise ja/või ülekoormuse puhul lülitub dokumendipurustaja jahtumiseks automaatselt välja.
 TÄHELEPANU, liikuva osad	 Enne hooldustöid lahutage paberipurustaja vooluvõrgust!	 Hooldusjuhised / tõrgete kõrvaldamine
 Ärge kasutage seadet hapeliste ainete läheduses.	 Tehnilised andmed – tootjal on õigus teha tehnilisi muudatusi!	 Mahuti on täis
 Paigutage seade seinast 100 mm kaugusele põrandale seisma, tagage sooja õhu äravool. Rakendage seisupidurit (olenevalt mudelist)	 Müratase seadme tühikäigu puhul	 Võimalikud tõrked
 Ärge kasutage seadet põlemisohlike ainete või gaaside läheduses.	 Etteandekiirus	
 Automaatne käivitumine	 Paberi ribastamine	
 Ärge jätke niiskesse keskkonda	 Kaartide ribastamine	
 Dokumendipurustaja ei sobi lastele kasutamiseks (toode pole mänguasi).	 Kaal	
 Ärge puudutage paberi sisestusava kätega!	 Seadme saab vooluvõrgust eraldada pistiku abil.	
 Ärge puudutage paberi sisestusava riietega!	 Pistikupesale peab olema tagatud vaba juurdepääs!	
 Ärge puudutage paberi sisestusava riietega!	 Käsitsemine	



## It Naudojimo instrukcija



### DĖMESIO!

Prieš pradėdami naudoti dokumentų smulkintuvą atidžiai perskaitykite naudojimo instrukciją ir saugos instrukcijas.



Būtina vadovautis instrukcijomis! Saugokite instrukcijas, kad paskaitytumėte ir vėliau.

Maksimalus lapų skaičius, kurie vienos eigos metu pjaustomi tokiomis sąlygomis: Nauji, jeigu reikia, patepti pjaustymo velenėliai, šaltas variklis, maitinimo vardinė įtampa ir vardinis dažnis (230V / 50Hz; 120V / 60Hz). Nukrypstant nuo šių sąlygų lapų apdorojimo našumas gali būti mažesnis, o triukšmas veikiant prietaisui didesnis. Lapai tiekiami per vidurį ir išilgai, 90° kampu. Priklausomai į popieriaus savybių ir tiekimo, lapų apdorojimo našumas taip pat gali skirtis.

### Turiny

1	Svarbi informacija.....	36
1.4	Tiekiamas komplektas.....	60
1.5	Techniniai duomenys .....	60
2	Valdymas.....	61
2.5	Popieriaus smulkinimas .....	62
2.8	Perkrova („overload“)... ..	63
2.10	Perkaitimas („overheat“)... ..	63
2.11	Kortelių naikinimas .....	64
3	Techninė priežiūra .....	65
3.1	Nuokarpų pašalinimas .....	65
3.3	Įrenginio valymas .....	65

## 1.2 Saugos nuorodos

- Dokumentų smulkintuvo negalima statyti prie šilumos šaltinio!
- Įrenginį laikyti, gabenti ir naudoti leidžiama tik stačią!
- Su įrenginiu leidžiama naudoti tik tuos skysčius ir dujas, kurie atitinka DAHLE taikytinas direktyvas!
- Įrenginio negalima atidaryti! Elektros smūgio pavojus!
- Saugant pastato elektros tinklą nuo trumpųjų jungimų turi būti įrengtas maks. 16Asaugiklis (JAV maks. 20A).
- Prietaisą leidžiama naudoti tik uždaroje patalpose, esant 10–25°C (50–77°F) temperatūrai ir 15–95% oro drėgnei be kondensacijos!
- Nenaudokite tuščio įrenginio!
- Prietaisas nėra skirtas naudoti asmenims (įskaitant ir vaikus), kurių fiziniai, jutiminiai ar protiniai gebėjimai yra riboti, arba kuriems trūksta patyrimo ir žinių, išskyrus atvejus, kai jie dirba prižiūrimi arba už saugą atsakingas asmuo juos išsamiai instruktuoja, kaip naudotis prietaisu.

## 1.1 Naudojimas pagal paskirtį ir garantija

Dokumentų naikiklis skirtas popieriui naikinti.

Be to, priklausomai nuo modelio varianto, galima naikinti nedidelius toliau nurodytų medžiagų kiekius:

- CD ir DVD diskus, debetines ir kreditines korteles (žiūrėkite skyrių „Techniniai duomenys“).
- popieriniuose dokumentuose esančias sąsagėles bei kanceliarines sąvaržėles, jei jų kiekis neviršija įprastai naudojamo (išimtis: P6 ir P7 saugumo klasių prietaisai).

Gedimams, atsiradusiems dėl susidėvėjimo, netinkamo naudojimo, o taip pat – dėl trečiųjų šalių atliktų intervencijų, netaikomi nei įstatymų numatyti garantiniai įsipareigojimai, nei gamintojo savanoriškai suteikiama garantija.

Dokumentų naikiklio konstrukcija yra pritaikyta naudoti buityje ir įprastinėje biuro aplinkoje.

Lapų apdorojimo našumui, nurodytam techniniuose duomenyje, galioja tokios pagrindinės sąlygos:



Dokumentų smulkintuvą utilizuokite techniniu požiūriu tinkamu ir aplinkai nekenksmingu būdu, t. y. atiduokite jį įgaliojajai atliekų tvarkymo įmonei. Dokumentų smulkintuvo dalių ir pakuotės neišmeskite su buitinėmis atliekomis.

1.3 Piktogramos

	Svarbi informacija		Nekiškite prie popieriaus tiektuvo plaukų!		Įrenginys parengtas veikti
	Skaityti naudotojo informaciją/saugos instrukcijas		Nelaikykite arti aerozolių!		Įrenginys naudojimo metu
	DĖMESIO		Prieš naikindami dokumentus pašalinkite sąvaržėles ir sąsagėles!		Automatinis išjungimas!
	DĖMESIO! Elektros smūgio pavojus.		Negalima naikinti diskelių!		Ilgą naudojimo ir (arba) perkrovos atveju dokumentų smulkintuvus išsijungia automatiškai, kad atvėstų.
	DĖMESIO, judančios dalys		Prieš atlikdami priežiūros darbus dokumentų smulkintuvą atjunkite nuo maitinimo šaltinio!		Techninės priežiūros / gedimų šalinimo instrukcijos
	Draudžiama naudoti aparatą šalia degių medžiagų.		Techniniai duomenys - Galimi techniniai pakeitimai!		Prisip. dėžė
	Įrenginį reikia stabiliai pastatyti ant grindų 100 mm atstumu nuo sienos, saugoti nuo įkaitimo pavojaus, įjungti stabdymo mechanizmą (priklauso nuo įrenginio tipo).		Triukšmo lygis tuščiaja eiga		Galimos triktys
	Nenaudoti netoli degių skysčių arba dujų.		Įtraukimo greitis		
	Automatinis įjungimas		Popieriaus smulkinimas juostelėmis		
	Statykite tik ant sauso pagrindo		Kortelių smulkinimas juostelėmis		
	Šis dokumentų smulkintuvas neskirtas naudotis vaikams (gaminys nėra žaislas).		Masė		
	Nelieskite popieriaus tiektuvo rankomis.		Tinklo kištukas skirtas elektros maitinimo šaltiniui atjungti!		
	Nekiškite prie popieriaus tiektuvo drabužių!		Elektros maitinimo lizdas turi būti visada lengvai pasiekiamas!		
			Valdymas		



## lv Lietošanas norādījumi



### UZMANĪBU!

Pirms sākat izmantot dokumentu smalcinātāju, lūdzam uzmanīgi izlasīt lietošanas pamācību un drošības norādes!



Ievērojiet drošības norādes!

Saglabājiet lietošanas pamācību turpmāki uzziņai.

Maksimālais lapu skaits, kas tiek sagrieztas vienā reizē ar šādiem nosacījumiem: jaunas un nepieciešamības gadījumā ieeļļotas griešanas velmes, auksts motors, nomināls barošanas spriegums un frekvence (230V/50 Hz; 120V/60 Hz). Novirzes var samazināt apstrādāto lapu skaitu un palielināt eksploataācijas trokšņus. Lapas tiek padotas centrēti un gareniski 90° leņķī. Apstrādāto lapu skaits var mainīties atkarībā no papīra īpašībām un padeves veida.

### Satura rādītājs

1	Svarīga informācija	38
1.4	Piegādes komplekts	60
1.5	Tehniskie dati	60
2	Apkalpošana	61
2.5	Dokumentu smalcināšana	62
2.8	Pārslogošana (overload)	63
2.10	Pārkaršana (overheat)	63
2.11	Karšu smalcināšana	64
3	Apkope	65
3.1	Smalcinātāja iztukšošana	65
3.3	Ierīces tīrīšana	65

### 1.2 Drošības norādes

- Ierīci nedrīkst uzstādīt karstuma avota tuvumā!
- Ierīce ir jāglabā, jāpārvadā un jāizmanto tikai vertikālā stāvoklī!
- Ierīcē drīkst izmantot tikai tādus šķidrums un gāzes, kas atbilst DAHLE vadlīnijām!
- Ierīci nedrīkst atvērt! Elektriskās strāvas trieciena risks!
- Ēkas elektroinstalācija ir jānodrošina pret īsslēgumu: maks. 16A(ASV maks. 20A)!
- Ierīci drīkst izmantot tikai slēgtā telpā, kur gaisa temperatūra ir no 10 °C līdz 25 °C (no 50 °F līdz 77 °F) un kur gaisa mitrums no 15% līdz 95% neizraisa ūdens kondensāciju!
- Nepieļaujiet ierīces darbību tukšgaitā!
- Ierīci nedrīkst lietot personas (tostarp bērni) ar iero-bežotām fiziskām, sensorām vai garīgām spējām vai nepietiekamu pieredzi un zināšanām, izņemot gadījumus, kad darbs tiek uzraudzīts vai par drošību atbildīgā persona ir veikusi visaptverošu apmācību par ierīces lietošanu.

### 1.1 Paredzētais pielietojums un garantija

Dokumentu smalcinātājs ir paredzēts papīra sasmalcināšanai.

Daži ierīces modeļi var sasmalcināt arī nelielu tālāk norādīto materiālu daudzumu:

- CD/DVD, maksājumu kartes (skatiet sadaļu "Tehniskie dati");
- papīra dokumentos parastajā daudzumā ietvertās saspraudes un skavas (izņēmums: ierīces, kas atbilst drošības pakāpei P6 un P7).

Garantija neietver nodilumu, neprofesionālas lietošanas un trešās puses veiktu darbību dēļ radītus ierīces bojājumus.

Dokumentu smalcinātājs ir paredzēts lietošanai nekomerciālos nolūkos un parastā biroja vidē.

Uz tehniskajos datos norādīto lapu skaitu attiecas turpmākie robežnosacījumi:



Dokumentu smalcinātāju utilizējiet pareizā veidā – nododiet to apstiprinātā savākšanas punktā. Neizmetiet dokumentu smalcinātāja daļas vai tā iepakojumu kopā ar sadzīves atkritumiem.

### 1.3 Paskaidrojumi par piktogrammām

 Svarīga informācija	 Nedrīkst pieļaut matu nonākšanu papīra padeves vadotnē!	 Dokumentu smalcinātājs gatavs darbam
 Izlasīt paziņojumu lietotājam/drošības norādes	 Sargāt no aerosoliem!	 Dokumentu smalcinātājs darbojas
 UZMANĪBU!	 Pirms smalcināšanas izņemiet no dokumentiem skavas un noņemiet saspraudes!	 Automātiska izslēgšana!
 UZMANĪBU! Elektriskās strāvas trieciena risks.	 Aizliegts smalcināt datora disketes!	 Ilgākas darbināšanas vai pārslodzes gadījumā dokumentu smalcinātājs automātiski izslēdzas, lai atdzistu.
 UZMANĪBU, kustīgās daļas	 Pirms smalcinātāja apkopes darbu sākuma atvienojiet ierīci no elektriskā tīkla!	 Apkopes norādījumi / darbības traucējumu novēršana
 Ierīces tuvumā nedrīkst atrasties kodīgas vielas.	 Tehniskie rādītāji - iespējamas tehniskas izmaiņas!	 Tvertne pilna
 Stabili uzstādīt ierīci uz grīdas 100 mm attālumā no sienas, nepieļaut siltuma uzkrāšanos ap ierīci, iedarbināt fiksēšanas mehānismu (atkarībā no ierīces veida)	 Darbības troksnis tukšgaitā	 Iespējamie traucējumi
 Neizmantot vidē, kur tuvumā ir viegli uzliesmojoši šķidrumi un gāzes.	 Ievilkšanas ātrums	
 Automātiska darbības uzsākšana	 Papīra smalcināšana strēmēlēs	
 Sargāt no mitruma	 Karšu smalcināšana strēmēlēs	
 Dokumentu smalcinātāju aizliegts lietot bērniem (šī ierīce nav rotaļlieta)!	 Svars	
 Aizliegts ar rokām pieskarties papīra padeves vadotnei.	 Tīkla kontaktspraudnis kalpo kā elektriskās strāvas padeves pārtraukšanas ierīce.	
 Nedrīkst pieļaut apgērba nonākšanu papīra padeves vadotnē!	 Elektriskā tīkla kontaktligzdai vienmēr ir jābūt brīvi pieejamai!	
	 Apkalpošana	



## cs Návod k použití



### UPOZORNĚNÍ!

Návod k obsluze a bezpečnostní pokyny ke skartovacímu zařízení si pozorně přečtěte PŘED jeho uvedením do provozu.



Dodržujte uvedené pokyny!

Návod k obsluze uchovejte pro případ pozdější potřeby.

válce, studený motor, napájení proudem při jmenovitých hodnotách napětí a frekvence (230V/50 Hz, 120V/60 Hz). Odchylky mohou vést ke snížení kapacity skartace a ke zvýšenému hluku. Listy se vkládají doprostřed a podélně pod 90° uhlím. V závislosti na vlastnostech a podávání papíru se kapacita skartace může také lišit.

### Obsah

1	Důležité informace	40
1.4	Rozsah dodávky	60
1.5	Technické údaje	60
2	Obsluha	61
2.5	Skartování papíru	62
2.8	Přeplnění (overload)	63
2.10	Přehřátí (overheat)	63
2.11	Skartování karet	64
3	Údržba	65
3.1	Vysypávání skartovaného materiálu	65
3.3	Čistění zařízení	65

### 1.1 Účelové použití, ručení

Skartovací zařízení je určeno ke skartování papíru.

V závislosti na modelu je však možné skartovat také malá množství následujících materiálů:

- CD/DVD disky, šekové a kreditní karty (viz technické údaje).
- kancelářské sponky a drátky, které se nacházejí v papírových dokumentech v běžném množství (výjimka: zařízení bezpečnostního stupně P6 a P7).

Na opotřebení, poškození způsobené nevhodným používáním, stejně jako zásahy třetí strany, se nevztahuje ručení ani záruka.

Skartovací zařízení je koncipováno pro provoz v soukromém sektoru a v běžném kancelářském prostředí.

Kapacita skartace uvedená v technických údajích podléhá následujícím podmínkám:

Maximální počet současně skartovaných listů za následujících podmínek: Nové případně naolejované řezné

### 1.2 Bezpečnostní upozornění

- Zařízení neumísťujte do blízkosti zdrojů tepla!
- Zařízení skladujte, přepravujte a provozujte pouze v poloze ve stoje.
- Na zařízení používejte pouze kapaliny a plyny odpovídající směrnicím společnosti DAHLE.
- Zařízení nikdy neotvírejte! Nebezpečí úrazu elektrickým proudem!
- Zajistěte ochranu instalace v budově proti zkratu: max. 16 A (USA max. 20 A).
- Provozujte zařízení výhradně v uzavřených místnostech při teplotě 10 °C až 25 °C (50 °F až 77 °F) a při nekondenzující vlhkosti vzduchu od 15 % do 95 %!
- Zařízení nenechávejte běžet naprázdno!
- Zařízení není určeno k používání osobami (včetně dětí) s omezenými fyzickými, smyslovými nebo duševními schopnostmi nebo s nedostatečnými zkušenostmi a znalostmi, pokud nepracují pod dohledem nebo pokud se jim nedostane podrobného návodu k používání přístroje od osoby odpovědné za bezpečnost.



Skartovací zařízení nechte ekologicky a odborně zlikvidovat autorizovanou sběrnou. Nevyhazujte žádné díly skartovače nebo balení do domácího odpadu.



### 1.3 Popis piktogramů

	Důležitá informace		Pozor, aby se do vstupu pro papír nedostaly vlasy!		Skartovač v provozní pohotovosti
	Přečtěte si informace pro uživatele/bezpečnostní pokyny		Uchovávejte spreje z dosahu přístroje!		Skartovač v provozu
	POZOR		Kancelářské sponky a sponky ze sešivaček před skartováním odstranit!		Automatické vypínání!
	POZOR! Nebezpečí úrazu elektrickým proudem.		Nevkládejte žádné disky!		Při delším provozu a/nebo při přetížení se skartovací zařízení automaticky vypne, dokud nevychladne.
	POZOR, pohyblivé části		Před prováděním údržby skartovač odpojit od přívodu proudu!		Pokyny pro údržbu/odstránění závad
	Nepoužívejte zařízení v blízkosti žíravých látek.		Technické údaje — Technické změny vyhrazeny!		Zásobník plný
	Zařízení umístěte stabilně na podlahu s odstupem 100 mm ode zdi, tím zabráníte kumulaci tepla, zablokuje brzdy na kolečkách (podle typu zařízení)		Provozní hlučnost při chodu naprázdno		Možné poruchy
	Nepoužívejte zařízení v blízkosti hořlavých kapalin nebo plynů.		Rychlost vtahování		
	Automatický rozběh		Řezání papíru na proužky		
	Nepoužívejte ve vlhkém prostředí		Řezání karet na proužky		
	Toto skartovací zařízení není určeno pro děti (tento produkt není hračka).		Hmotnost		
	Otvoru pro vstup papíru se nedotýkejte rukama.		Síťová zástrčka slouží jako dělicí zařízení od napájení ze sítě.		
	Zabraňte styku přívodu papíru s oblečením!		Síťová zástrčka musí být vždy snadno přístupná!		
			Obsluha		



## sk Návod na použitie



### POZOR!

PRED uvedením skartovacieho prístroja do prevádzky si pozorne prečítajte návod na obsluhu a bezpečnostné pokyny.



Pokyny sa musia aplikovať!

Návod na obsluhu si uschovajte na neskoršie použitie.

resp. naolejované rezacie valce, studený motor, napájací prúd s menovitým napätím a menovitou frekvenciou (230V/50 Hz, 120V/60 Hz). Odchýlky môžu mať za následok zníženie kapacity skartácie a zvýšenie hlučnosti chodu. Listy sú vedené stredom a po dĺžke pod uhlom 90°. V závislosti od vlastností papiera a prívodu sa môže sa môže kapacita skartácie odlišovať.

## Obsah

1	Dôležité informácie .....	42
1.4	Rozsah dodávky .....	60
1.5	Technické údaje .....	60
2	Obsluha .....	61
2.5	Skartácia papiera .....	62
2.8	Preplnený (overload) .....	63
2.10	Prehriaty (overheat) .....	63
2.11	Skartovanie kariet .....	64
3	Údržba .....	65
3.1	Vyprázdnenie skartovaného materiálu.....	65
3.3	Čistenie prístroja .....	65

### 1.1 Použitie zariadenia v súlade s určeným účelom, poskytnutie záruky

Skartovací prístroj je určený na skartovanie papiera. Podľa variantu modelu je možné okrem toho skartovať malé množstvá nasledujúcich materiálov:

- CD/DVD disky, šekové a kreditné karty (pozri technické údaje).
- spinky a kancelárske spony nachádzajúce sa v papierových dokumentoch, v obvykle používanom rozsahu (výnimka: prístroje stupňa bezpečnosti P6 a P7).

Ručenie ani záruka sa nevzťahuje na opotrebovanie, škody spôsobené neodborným používaním ani zásahy tretej strany

Skartovací prístroj je koncipovaný pre prevádzku v súkromí a v bežnom kancelárskom prostredí.

Na základe kapacity skartácie uvedenej v technických údajoch platia nasledovné rámcové podmienky:

Maximálny počet listov, ktoré je možné rezať naraz, v prípade dodržania nasledovných podmienok: Nové,

### 1.2 Bezpečnostné pokyny

- Neinštalujte prístroj v blízkosti tepelného zdroja!
- Prístroj skladujte, prepravujte a prevádzkujte iba nastojato!
- Na prístroji používajte iba kvapaliny a plyny, ktoré zodpovedajú smerniciam spoločnosti DAHLE!
- Prístroj sa nesmie otvárať! Nebezpečenstvo úrazu elektrickým prúdom!
- Prístroj neprevádzkujte v chode naprázdno!
- Prístroj prevádzkujte iba v uzavretých priestoroch, pri 10 °C až 25 °C (50 °F do 77 °F) a nekondenzujúcej vlhkosti vzduchu od 15 % do 95 %!
- Zabezpečte ochranu pred skratom na inštalácii v budove: max. 16 A (US max. 20 A).
- Zavádzачe papiera používajte iba jednotlivito!
- Prístroj nie je určený pre používanie osobami (vrátane detí) s obmedzenými fyzickými, zmyslovými alebo duševnými schopnosťami alebo nedostatočnými skúsenosťami a vedomosťami, jedine s výnimkou, ak pri používaní prístroja pracujú pod dozorom alebo výlučným vedením osoby, ktorá zodpovedá za bezpečnosť.



Skartovací prístroj zlikvidujte odborne a ekologicky na autorizovanom zbernom mieste. Žiadne časti skartovacieho prístroja alebo balenia nezhadzujte do domáceho odpadu.

**1.3** **Legenda piktogramov**

- |  |  |   |   |   |   |
|--|--|---|---|---|---|
|    | Dôležitá informácia  |    | Otvoru prívodu papiera sa nedotýkajte vlasmi!                               |  | Skartovací prístroj v pohotovostnom stave   |
|    | Prečítajte si informáciu pre používateľa/bezpečnostné pokyny   |    | Do blízkosti neukladajte plechovky so sprejmi!                              |  | Skartovací prístroj v prevádzke   |
|    | POZOR  |    | Pred skartovaním odstráňte z dokumentov kancelárske spinky a spony!         |  | Automatické vypnutie!   |
|    | POZOR! Nebezpečenstvo úrazu elektrickým prúdom.  |    | Nezasúvajte žiadne disky!   |  | Pri dlhšej prevádzke a/alebo preťažení sa skartovací prístroj automaticky vypne, aby vychladol. |
|    | POZOR, pohyblivé časti   |    | Pred údržbárskymi prácami odpojte skartovací prístroj od napájacieho prúdu! |  | Pokyny na údržbu/odstraňovanie porúch   |
|    | Nepoužívať v blízkosti žieravých látok.  |    | Technické údaje — Technické zmeny vyhradené!                                |  | Nádoba je plná  |
|    | Prístroj stabilne nainštalujte na podlahu a vo vzdialenosti 100 mm od steny, zabráňte hromadeniu tepla, Stlačte ručné brzdy (v závislosti od typu) |    | Prevádzková hlasitosť pri chode naprázdno                                   |  | Možné poruchy   |
|    | Nepoužívať v blízkosti horľavých kvapalín alebo plynov.  |    | Rýchlosť vťahovania   |   |   |
|    | Automatický rozbeh   |    | Prúžkový rez papiera  |   |   |
|  | Nevystavujte vlhkosti  |  | Prúžkový rez karty  |   |   |
|  | Tento skartovací prístroj nie je určený na používanie deťmi (výrobok nie je hračka).   |  | Hmotnosť  |   |   |
|  | Otvoru prívodu papiera sa nedotýkajte rukami!  |  | Sieťová zástrčka slúži na oddelenie od napájania.                           |   |   |
|  | Otvoru prívodu papiera sa nedotýkajte odevom!  |  | Sieťová zásuvka musí byť vždy ľahko prístupná!                              |   |   |
|  |  |  | Obsluha   |   |   |



## pl Instrukcja użytkowania



### UWAGA!

PRZED uruchomieniem niszczarki należy uważnie przeczytać instrukcję obsługi oraz wskazówki bezpieczeństwa.



Należy przestrzegać wskazówek!

Instrukcję obsługi należy zachować do późniejszego użytku.

ewentualnie naoliwione walce tnące, zimny silnik, zasilanie elektryczne z napięciem znamionowym i częstotliwością znamionową (30V/50Hz; 120V/60 Hz). Odstępstwa mogą prowadzić do zmniejszonej wydajności i do głośniejszej pracy. Kartki należy wkładać na środek, wzdłuż, pod kątem 90°. Wydajność może być zmienna również zależnie od rodzaju papieru i sposobu wprowadzania go.

## Spis treści

1	Ważne informacje	44
1.4	Zakres dostawy	60
1.5	Dane techniczne	60
2	Obsługa	61
2.5	Niszczanie dokumentów	62
2.8	Przetadowanie (overload)	63
2.10	Przegrzanie (overheat)	63
2.11	Niszczanie kart	64
3	Konserwacja	65
3.1	Opróżnianie niszczarki	65
3.3	Czyszczenie urządzenia	65

### 1.1 Użytkowanie zgodne z przeznaczeniem, gwarancja

Niszczarka jest przeznaczona do niszczenia papieru. W zależności od modelu niszczarki można ją ponadto wykorzystać do niszczenia w niewielkich ilościach następujących materiałów:

- płyt CD/DVD, kart bankomatowych i kredytowych (patrz dane techniczne).
- występujących w zwykłym zakresie w dokumentach papierowych zszywek i spinaczy biurowych (wyjątek: urządzenia stopnia bezpieczeństwa P6 i P7).

Zużycie, szkody na skutek nieprawidłowego użycia oraz ingerencji osób trzecich nie są objęte ani rękojmią ani gwarancją.

Ta niszczarka dokumentów jest przeznaczona do użytku prywatnego oraz w normalnych warunkach biurowych.

Wydajność niszczarki podana w danych technicznych podlega następującym warunkom ogólnym:  
Maksymalna ilość kartek, która może zostać zniszczona w jednej turze w następujących warunkach: Nowe,

### 1.2 Wskazówki bezpieczeństwa

- Urządzenia nie ustawiać w pobliżu źródeł ciepła!
- Urządzenie składować, transportować i użytkować wyłącznie w pozycji pionowej!
- W urządzeniu stosować wyłącznie ciecze i gazy spełniające wytyczne DAHLE!
- Urządzenia nie wolno otwierać! Ryzyko porażenia prądem!
- Nie użytkować urządzenia na pusto!
- Urządzenie wolno użytkować wyłącznie w zamkniętych pomieszczeniach w temperaturze od 10°C do 25°C (50°F do 77°F) oraz przy nieskrapającym się powietrzu o wilgotności od 15% do 95%!
- Należy zapewnić zabezpieczenie przeciwzwarciowe w instalacji budynku: maks. 16A (US maks. 20A).
- Z podajników korzystać tylko pojedynczo!
- To urządzenie nie jest przeznaczone do użytku przez osoby (wraz dziećmi) z ograniczonymi zdolnościami fizycznymi, sensorycznymi lub umysłowymi lub z brakującym doświadczeniem i wiedzą. Chyba, że pracują one pod nadzorem i otrzymują pełne instrukcje odnośnie korzystania z urządzenia od osoby odpowiedzialnej za bezpieczeństwo.



Niszczarkę usunąć w sposób nieszkodliwy dla środowiska przekazując do autoryzowanego punktu zbiórki. Żadnych elementów niszczarki lub jej opakowania nie wolno wyrzucać wraz z odpadami z gospodarstw domowych.

**1.3** **Objaśnienie symboli**

- |  |   |  |  |  |  |
|--|---|--|--|--|--|
|  | Ważne informacje  |  | Podajnika papieru nie wolno dotykać włosami  |  | Obsługa  |
|  | Przeczytać informacje dla użytkownika/wskazówki bezpieczeństwa  |  | Trzymać z dala puszki ze sprayem!  |  | Niszczarka gotowa do pracy   |
|  | UWAGA   |  | Spinacze biurowe oraz zszywki usunąć przed przystąpieniem do niszczenia dokumentu! |  | Niszczarka pracuje   |
|  | UWAGA! Ryzyko porażenia prądem.   |  | Nie wkładać dyskietek!   |  | Automatyczne wyłączenie!   |
|  | UWAGA, części ruchome   |  | Przed przystąpieniem do prac konserwacyjnych odłączyć niszczarkę od zasilania!     |  | Niszczarka wyłącza się automatycznie po dłuższym czasie pracy i/lub w razie przeciążenia w celu ostygnięcia. |
|  | Urządzenia nie wolno użytkować w pobliżu substancji żrących   |  | Dane techniczne - Zmiany techniczne zastrzeżone!                                   |  | Wskazówki konserwacyjne / Usuwanie usterek   |
|  | Niszczarkę ustawić na stabilnym podłożu w odległości 100 mm od ściany, unikać zatorów cieplnych, uruchomić hamulec postojowy (w zależności od typu) |  | Głośność pracy na pusto  |  | Pełny pojemnik   |
|  | Urządzenia nie wolno użytkować w pobliżu palnych cieczy lub gazów.  |  | Prędkość wciągania   |  | Możliwe zakłócenia   |
|  | Automatyczny rozruch  |  | Paski papieru  |  |  |
|  | Chronić urządzenie przed wilgocią   |  | Paski kart   |  |  |
|  | Z niszczarki nie wolno korzystać dzieciom (produkt nie jest zabawką).   |  | Ciężar   |  |  |
|  | Podajnika papieru nie wolno dotykać rękami!   |  | Wtyczka sieciowa służy do odłączania zasilania.                                    |  |  |
|  | Podajnika papieru nie wolno dotykać częściami garderoby!  |  | Gniazdko sieciowe musi być w każdej chwili łatwo dostępne!                         |  |  |



## ro Instrucțiuni de utilizare



### ATENȚIE!

Înainte de punerea în funcțiune a distrugătorului de documente, citiți cu atenție instrucțiunile de utilizare și indicațiile privind siguranța!

Normele de siguranță trebuie aplicate!

Păstrați instrucțiunile pentru a le putea consulta ulterior.

### Cuprins

1	Informații importante.....	46
1.4	Pachetul de livrare.....	60
1.5	Date tehnice .....	60
2	Utilizare .....	61
2.5	Distrușgerea hârtiei .....	62
2.8	Supraîncărcare (overload) .....	63
2.10	Supraîncălzire (overheat) .....	63
2.11	Distrușgerea cardurilor .....	64
3	Întreținere .....	65
3.1	Evacuarea materialului tocat .....	65
3.3	Curățarea echipamentului .....	65

### 1.1 Utilizarea conform destinației prevăzute, garanția standard

Distrugătorul de documente este conceput pentru distrușgerea hârtiei.

În funcție de model, în afară de hârtie pot fi distruse și alte materiale în cantitate redusă, cum ar fi:

- CD-uri/DVD-uri, cecuri și carduri bancare (consultați secțiunea Date tehnice).
- clemele de capsator și agrafele de birou care se află în documente, în cantitate uzuală (excepție: aparatele din clasa de siguranță P6 și P7).

Uzura și deteriorările cauzate de utilizarea neadecvată și de intervențiile terților asupra dispozitivului nu fac obiectul garanției standard sau al garanției extinse.

Distrugătorul de documente este conceput pentru utilizarea în zona privată și în mediile de birou obișnuite. Cu privire la numărul de coli specificat în datele tehnice se aplică următoarele condiții generale:

Numărul maxim de coli tăiate într-o singură fază poate fi asigurat în următoarele condiții: Rotoare de tăiere nu sau lubrificate recent, motor rece, alimentare cu curent electric cu tensiune nominală și frecvență nominală de (230V/50Hz, 120V/60 Hz). Eventualele abateri de la acești parametri pot duce la o performanță mai scăzută față de numărul de coli specificat și la un nivel de zgomot în funcționare mai ridicat. Colile trebuie să fie introduse central și longitudinal, în unghi de 90°. De asemenea, performanța privind numărul de coli poate fi influențată și de proprietățile hârtiei și de modul în care se face alimentarea cu materiale.



### 1.2 Indicații privind siguranța

- Nu amplasați dispozitivul în apropierea unei surse de căldură!
- Depozitați, transportați și utilizați dispozitivul numai în poziție verticală!
- Utilizați pentru distrugătorul de documente numai lichide și gaze conforme cu reglementările DAHLE!
- Dispozitivul nu trebuie deschis! Pericol de electrocutare!
- Utilizarea dispozitivului este permisă numai în spații închise, la temperaturi cuprinse între 10 °C și 25 °C (50 °F și 77 °F) și la o umiditate atmosferică fără condensare cuprinsă între 15 % și 95 %!
- Protecția la scurtcircuit a instalației electrice a clădirii trebuie să fie asigurată: max. 16A(SUA max. 20A).
- Nu lăsați distrugătorul de documente să funcționeze în gol!
- Aparatul nu este conceput pentru a fi utilizat de persoane (inclusiv copii) cu capacități fizice, senzoriale sau mentale limitate ori cu experiență și cunoștințe reduse, cu excepția situațiilor în care lucrează sub supraveghere sau sunt îndrumate în permanență în utilizarea aparatului de către o persoană care răspunde pentru siguranță.



Eliminați distrugătorul de documente în mod corect și ecologic, la un centru autorizat de colectare a deșeurilor. Nu aruncați componente ale distrugătorului de documente sau ale ambalajului la gunoiul menajer.

**1.3** **Legenda pictogramelor**

-  Informație importantă
-  Consultați informațiile pentru utilizatori/instrucțiunile privind siguranța
-  **ATENȚIE**
-  **ATENȚIE!** Pericol de electrocutare.
-  **ATENȚIE**, piese mobile
-  A nu se utiliza în apropierea substanțelor corozive.
-  Amplasați dispozitivul în poziție stabilă la nivelul solului și la o distanță de 100 mm față de perete, evitați acumularea de căldură, Acționarea frânelor de blocare (în funcție de tip)
-  A nu se utiliza în apropierea lichidelor și a gazelor inflamabile.
-  Pornire automată
-  A nu se expune la umezeală
-  Distrugătorul de documente nu este conceput pentru a fi utilizat de copii (produsul nu este un obiect de joacă).
-  Nu atingeți fanta pentru intrarea hârtiei cu mâinile.
-  Nu atingeți fanta pentru intrarea hârtiei cu obiecte de îmbrăcăminte!
-  Nu atingeți fanta pentru intrarea hârtiei cu părul!
-  Țineți la distanță tuburile de spray!
-  Îndepărtați capsele și clemele de hârtie înainte de distrugerea documentelor!
-  Nu introduceți dischete!
-  Înainte de executarea lucrărilor de întreținere, deconectați dispozitivul de la alimentarea cu curent!
-  Date tehnice - Rezervat dreptul de a efectua modificări tehnice!
-  Nivelul de zgomot la funcționarea în gol
-  Viteză de tragere în interior
-  Tăierea în fâșii a hârtiei
-  Tăierea în fâșii a cardurilor
-  Greutate
-  Ștecherul servește ca dispozitiv de deconectare de la alimentarea cu curent electric!
-  Priza de alimentare cu curent electric trebuie să fie facil accesibilă în orice moment!
-  Utilizare
-  Distrugătorul de documente pregătit de funcționare
-  Distrugătorul de documente în funcțiune
-  **STOP** Oprire automată!
-  În cazul unei funcționări mai îndelungate și/sau în caz de suprasarcină, distrugătorul de documente se oprește automat în scop de răcire.
-  Instrucțiuni pentru lucrări de întreținere / remedierea defecțiunilor
-  Recipient plin
-  Avarii posibile



## bg Указание за употреба



### ВНИМАНИЕ!

**ПРЕДИ** пускане в експлоатация на машината за унищожаване на документи, прочетете ръководството за употреба и препоръките за безопасност. Указанията трябва да се прилагат! Съхранявайте ръководството за бъдеща употреба.

### Съдържание

<b>1</b>	<b>Важни информации</b> .....	<b>48</b>
1.4	Окомплектовка на доставката .....	60
1.5	Технически данни .....	60
<b>2</b>	<b>Употреба</b> .....	<b>61</b>
2.5	Унищожаване на хартия .....	62
2.8	Претоварване (overload) .....	63
2.10	Прегряване (overheat) .....	63
2.11	Унищожаване на карти .....	64
<b>3</b>	<b>Поддръжка</b> .....	<b>65</b>
3.1	Изпразване на нарязания материал .....	65
3.3	Почистване на уреда .....	65

### 1.1 Използване по предназначение, гаранция

Машината за унищожаване на документи е предназначена за унищожаване на хартия.

В зависимост от варианта на модела, освен това могат да се унищожават минимални количества от следните материали:

- CD/DVD, платежни и кредитни карти (виж Технически данни).
- телчета и кламери в количеството, обичайно за приложението им в хартиени документи (изключение: уреди с ниво на сигурност P6 и P7).

Износване, повреди поради некомпетентна употреба, както и намеси на трети лица, не попадат под гаранцията.

Машината за унищожаване на документи е разработена за частна употреба и нормална офис среда.

По отношение на посочената в техническите данни производителност в листовے вадат следните рамкови условия:

Максимален брой листовے, които се режат при едно преминаване при следните условия: Нови, респ. смазани режещи валици, студен двигател, електрозахранване с номинално напрежение и номинална честота (230 V/50 Hz; 120 V/60 Hz). Отклоненията може да доведат до по-ниска производителност в листовے и до увеличени шумове при рязане. Листите се подават в средата и надлъжно под 90°. В зависимост от характеристиките на хартията и подаването е възможно производителността в листи също да варира.

### 1.2 Указания за безопасност

- Указания за безопасност
- Уредът да не се поставя в близост до източник на топлина!
- Уредът да се складира, транспортира и експлоатира само в изправено положение!
- В уреда да се използват само течности и газове, които съответстват на директивите на DAHLE!
- Не се допуска отварянето на уреда! Риск от токов удар!
- Уредът да се експлоатира само в затворени помещения, при 10°C до 25°C (50°F до 77°F) и некондензираща въздушна влажност от 15% до 95%!
- Трябва да се гарантира безопасността на инсталацията на сградата при късо съединение: макс. 16A (САЩ макс. 20A).
- Уредът да не се експлоатира на празен ход!
- Уредът не е предназначен за използване от лица (включително деца) с ограничени психични, сетивни или умствени способности или недостатъчен опит и знания, освен ако работят под надзор или са получили подробен инструктаж за използването на уреда от лице, което отговаря за безопасността.



**Изхвърляйте машината за унищожаване на документи компетентно и екологично в оторизиран събирателен пункт. Не изхвърляйте части от машината за унищожаване на документи или от опаковката с битовата смет.**



**1.3 Легенда на пиктограмите**

- |  |  |   |   |  |  |
|--|--|---|---|--|--|
|    | Важни информации   |    | Не докосвайте с части от облеклото подаването на хартията!  |   | Мрежовият контакт трябва по всяко време да е лесно достъпен!   |
|    | Да се прочете информацията за потребителя/препоръките за безопасност   |    | Не докосвайте с косите подаването на хартията!  |   | Употреба   |
|    | <b>ВНИМАНИЕ</b>  |    | Дръжте далеч флакони със спрей!   |   | Машина за унищожаване на документи в готовност   |
|    | <b>ВНИМАНИЕ!</b> Риск от токов удар.   |    | Кламерите да се отстраняват преди процеса на унищожаване!   |   | Машина за унищожаване на документи при работа  |
|    | <b>ВНИМАНИЕ,</b> движещи се части  |    | Не вкарвайте дискети!   |   | Автоматично изключване!  |
|    | Да не се използва в близост до разяждащи вещества.   |    | Преди работи по поддръжката, машината за унищожаване на документи да се изключи от електрозахранването! |   | При по-дълга експлоатация и/или претоварване, машината за унищожаване на документи се изключва автоматично за охлаждане. |
|    | Уредът да се постави стабилно на пода и на разстояние от 100 mm от стената, да се избягва акумулиране на топлина, Задействане на застопоряващите спирачки (в зависимост от типа) |    | Технически данни - запазено правото за технически промени!  |   | Указания за поддръжка / отстраняване на неизправности  |
|   | Да не се използва в близост до горими течности или газове.   |    | Работен шум на празен ход   |   | Контейнер пълнен   |
|  | Автоматично пускане  |   | Скорост на поемане  |  | Възможни неизправности   |
|  | Да не се излага на влага   |  | Рязане на хартията на ивици   |  |  |
|  | Тази машина за унищожаване на документи не е предназначена за използване от деца (продуктът не е играчка).   |  | Рязане на карти на ивици  |  |  |
|  | Не докосвайте с ръце подаването на хартията.   |  | Тегло   |  |  |
|  | Не докосвайте с ръце подаването на хартията.   |  | Мрежовият щепсел служи за разделящо устройство на електрозахранването.                                  |  |  |



## tr Kullanım kılavuzu



### DİKKAT!

Dosya yok edicisini çalıştırmadan ÖNCE kullanım kılavuzunu ve güvenlik uyarılarını dikkatle okuyun.

Uyarılar uygulanmalıdır!

Kullanım kılavuzunu bir başvuru kaynağı olarak dikkatle muhafaza edin.

ri, soğuk motor, nominal gerilimi ve nominal frekansı ile elektrik beslemesi (230V/50Hz; 120V/60Hz). Sapmalar daha düşük bir sayfa performansına ve daha yüksek çalışma gürültüsüne yol açabilir. Sayfalar ortalanarak ve uzunlamasına 90°'lik açıyla beslenir. Kağıt özelliklerine ve beslemeye göre sayfa performansı değişebilir.

## İçindekiler

1	Önemli bilgiler	50
1.4	Teslimat kapsamı	60
1.5	Teknik bilgiler	60
2	Kullanım	61
2.5	Kağıt imhası	62
2.8	Aşırı yüklenme (overload)	63
2.10	Aşırı ısınma (overheat)	63
2.11	Kart yok etme	64
3	Bakım	65
3.1	Kesilen atıkları boşaltma	65
3.3	Cihazı temizleme	65

## 1.1 Amacına uygun kullanım, garanti

Dosya yok edicisi kağıtların imha edilmesi için tasarlanmıştır.

Model türüne göre ayrıca aşağıdaki maddelerden az miktarda imha edilebilir:

- CD'ler/DVD'ler, çek ve kredi kartları (Teknik Verilere bakın).
- kağıt dokümanlarda, normal kapsamda mevcut ataçlar (İstisna: P6 ve P7 emniyet kademesi cihazlar).

Aşınma, amacının dışında kullanım sonucu oluşan hasarlar ve üçüncü şahısların müdahaleleri garanti kapsamına girmezler

Dosya yok edicisi kişisel kullanım ve normal büro ortamı için tasarlanmıştır.

Teknik bilgiler doğrultusunda belirtilen sayfa performansı ile ilgili olarak aşağıdaki çerçeve koşullar geçerlidir:

Bir geçişte aşağıdaki koşullar altında kesilen maksimum sayfa sayısı: Yeni, gerekirse yağlanmış kesme merdanele-

## 1.2 Güvenlik uyarıları

- Cihazı, ısı kaynağının yakınına monte etmeyin!
- Cihazı sadece dik şekilde depolayın, taşıyın ve çalıştırın!
- Cihazda yalnızca DAHLE yönergelerine uygun sıvılar ve gazlar kullanın!
- Cihaz açılmamalıdır! Elektrik çarpması riski!
- Cihazı sadece kapalı mekanlarda, 10 C ile 25 C (50°F - 77°F) arasındaki sıcaklıklarda %15 ile %95 arasındaki yoğunlaşmayan hava nemliliğinde çalıştırın!
- Bina tesisatının kısa devre yapmaması sağlanmalıdır: maks. 16A (US maks. 20A).
- Cihazı boştta çalıştırmayın!
- Cihaz fiziksel, sensörel veya ruhsal yetenekleri sınırlı veya yeterli deneyime ve bilgiye sahip olmayan kişiler (çocuklar dahil) tarafından kullanılmamalıdır. Buna sadece gözetim altında oldukları zaman veya güvenliğinden sorumlu bir kişi tarafından cihazın kullanımı ayrıntılı olarak anlatılırsa izin verilir.



**Dosya yok edicisini teknolojiye ve çevreye uygun bir şekilde yetkili bir toplama yerinde imha edin. Dosya yok edicisinin parçalarını veya ambalajını ev çöpüne atmayın.**

### 1.3 Piktogram açıklaması

	Önemli bilgi		Kağıt beslemesine saçları- nızla dokunmayın!		Dosya yok edicisi hazır
	Kullanıcı bilgisi/güvenlik uyarılarını okuyun		Sprey kutularını uzak tutun!		Dosya yok edicisi çalışıyor
	DİKKAT		Yok etmeden önce kısıkaçla- rı ve ataçları çıkarın!		Otomatik kapatma!
	DİKKAT! Elektrik çarpması riski.		Disket yerleştirmeyin!		Uzun süreli işletimde ve/ veya aşırı yüklenme duru- munda dosya yok edicisi otomatik olarak soğumak için kapanır.
	DİKKAT, hareketli parçalar		Bakım çalışmalarından önce dosya yok edicisini elektrik beslemesinden ayırın!		Bakım bilgileri/arıza gider- me
	Aşındırıcı maddelerin yakı- nında kullanmayın.		Teknik veriler - Teknik deği- şiklik yapma hakkı saklıdır!		Hazne dolu
	Cihazı güvenli duracak şekilde ve duvara 100 mm mesafede kurun, ısı birik- mesini önleyin, Sabitleme frenlerini devreye alın (tipe bağlı)		Boşta çalışırken çalışma sesi		Olası arızalar
	Yanıcı sıvıların ve gazların yakınında kullanmayın.		Çekme hızı		
	Otomatik çalışma		Kağıt şerit kesim		
	Islaklığa maruz bırakmayın		Kart şerit kesim		
	Bu dosya yok edicisi çocuk- lar tarafından kullanılmak üzere tasarlanmamıştır (ürün, oyuncak değildir).		Ağırlık		
	Kağıt beslemesine elleriniz- le dokunmayın.		Fiş, elektrik kaynağından ayırma tertibatı olarak kullanılır.		
	Kağıt beslemesine elbisele- riniz değmemelidir!		Elektrik prizi her an için erişilir olmalıdır!		
			Kullanım		



## eI Οδηγίες χρήσης



### ΠΡΟΣΟΧΗ!

**ΠΡΙΝ από την έναρξη λειτουργίας του καταστροφέα εγγράφων διαβάξτε προσεκτικά το εγχειρίδιο χρήσης και τις υποδείξεις ασφαλείας.**

**Πρέπει να τηρούνται οι υποδείξεις!**

**Το εγχειρίδιο χρήσης πρέπει να φυλάσσεται για μεταγενέστερη χρήση.**



Μέγιστο πλήθος φύλλων, που κόβεται σε μία διέλευση υπό τις ακόλουθες προϋποθέσεις: Καινούργιοι ενδεχ. λιπασμένοι κύλινδροι κοπής, ψυχρός κινητήρας, τροφοδοσία ρεύματος με ονομαστική τάση και ονομαστική συχνότητα (230 V/50 Hz, 120 V/60 Hz). Τυχόν αποκλίσεις μπορεί να οδηγήσουν σε μειωμένη απόδοση σε φύλλα και σε αυξημένους θορύβους λειτουργίας. Τα φύλλα τροφοδοτούνται κεντρικά και κατά μήκος κάτω από 90°. Ανάλογα με τις ιδιότητες του χαρτιού και την τροφοδοσία, η απόδοση σε φύλλα μπορεί και να διαφέρει.

### Πίνακας περιεχομένων

<b>1</b>	<b>Σημαντικές πληροφορίες</b> .....	<b>52</b>
1.4	Παραδοτέα .....	60
1.5	Τεχνικά στοιχεία .....	60
<b>2</b>	<b>Χειρισμός</b> .....	<b>61</b>
2.5	Καταστροφή χαρτιού .....	62
2.8	Υπερφόρτωση (overload).....	63
2.10	Υπερθέρμανση (overheat).....	63
2.11	Καταστροφή καρτών.....	64
<b>3</b>	<b>Συντήρηση</b> .....	<b>65</b>
3.1	Εκκένωση προϊόντων κοπής .....	65
3.3	Καθαρισμός συσκευής .....	65

### 1.2 Υποδείξεις ασφαλείας

- Υποδείξεις ασφαλείας
- Η συσκευή δεν επιτρέπεται να τοποθετείται κοντά σε πηγές θερμότητας!
- Αποθηκεύετε, μεταφέρετε και λειτουργείτε τη συσκευή μόνο σε όρθια θέση!
- Χρησιμοποιείτε στη συσκευή μόνο υγρά και αέρια που πληρούν τις οδηγίες DAHLE!
- Η συσκευή δεν πρέπει να ανοίξει! Κίνδυνος ηλεκτροπληξίας!
- Η λειτουργία της συσκευής επιτρέπεται μόνο σε κλειστούς χώρους, με θερμοκρασία από 10 °C έως 25 °C (50 °F έως 77 °F) και μη συμπυκνούμενη υγρασία αέρα από 15 % έως 95 %!
- Πρέπει να διασφαλίζεται η ασφάλεια βραχυκυκλώματος της κτιριακής εγκατάστασης: έως 16 A (H.Π.Α. έως 20 A).
- Η συσκευή δεν πρέπει να λειτουργεί άδεια!
- Η συσκευή δεν προορίζεται για χρήση από άτομα (συμπεριλαμβανομένων παιδιών) με περιορισμένες φυσικές, αισθητηριακές ή πνευματικές ικανότητες ή ελλιπή εμπειρία και γνώσεις, εκτός αν εργάζονται υπό επίτηρηση ή έχουν λάβει λεπτομερείς οδηγίες σχετικά με τη χρήση της συσκευής από άτομο υπεύθυνο για την ασφάλεια.

### 1.1 Ενδεδειγμένη χρήση, παροχές εγγύησης

Ο καταστροφέας εγγράφων προορίζεται για την καταστροφή χαρτιών.

Ανάλογα με την έκδοση του μοντέλου, καταστρέφει επίσης και τα παρακάτω υλικά σε μικρές ποσότητες:

- CD/DVD, χρωστικές και πιστωτικές κάρτες (βλέπε Τεχνικά Στοιχεία).
- συνδετήρες και σύρματα συρραπτικών στις συνηθισμένες ποσότητες που χρησιμοποιούνται σε έγγραφα (εξαιρέση: συσκευές της κατηγορίας ασφαλείας P6 και P7).

Η φθορά, οι ζημιές από ακατάλληλη χρήση καθώς και οι επεμβάσεις από τρίτους δεν περιλαμβάνονται στις παροχές της εγγύησης ούτε καλύπτονται από εγγύηση.

Ο καταστροφέας εγγράφων έχει σχεδιαστεί για ιδιωτική χρήση και κανονικές συνθήκες γραφείου.

Σχετικά με την απόδοση σε φύλλα που αναφέρεται στα παρακάτω τεχνικά στοιχεία ισχύουν οι ακόλουθες προϋποθέσεις πλαισίου:



**Ο καταστροφέας εγγράφων πρέπει να απορρίπτεται σωστά και με περιβαλλοντικά ορθό τρόπο σε εξουσιοδοτημένο κέντρο συλλογής. Μην ρίχνετε μέρη του καταστροφέα εγγράφων ή της συσκευασίας στα οικιακά απορρίμματα.**

**1.3 Λεζάντες εικονογραμμάτων**

-  Σημαντική πληροφορία
-  Διαβάστε τις πληροφορίες χρήστη και τις υποδείξεις ασφαλείας
-  ΠΡΟΣΟΧΗ
-  ΠΡΟΣΟΧΗ! Κίνδυνος ηλεκτροπληξίας.
-  ΠΡΟΣΟΧΗ, κινούμενα μέρη
-  Δεν επιτρέπεται η χρήση κοντά σε διαβρωτικά υλικά.
-  Η συσκευή πρέπει να τοποθετείται με στατική ασφάλεια στο δάπεδο, σε απόσταση 100 mm από τον τοίχο και να αποφεύγεται η συσσώρευση θερμότητας. Να χρησιμοποιούνται τα φρένα ακινητοποίησης (ανάλογα με τον τύπο)
-  Δεν επιτρέπεται η χρήση κοντά σε εύφλεκτα υγρά ή αέρια.
-  Αυτόματη εκκίνηση λειτουργίας
-  Δεν επιτρέπεται η έκθεση σε υγρασία
-  Αυτός ο καταστροφέας εγγράφων δεν προορίζεται για χρήση από παιδιά (το προϊόν δεν είναι παιχνίδι).
-  Μην αγγίζετε με τα χέρια την τροφοδοσία χαρτιού.
-  Μην αγγίζετε με μέρη της ενδυμασίας την τροφοδοσία χαρτιού!
-  Τα μαλλιά σας δεν πρέπει να αγγίζουν την τροφοδοσία χαρτιού!
-  Κρατάτε μακριά τυχόν δοχεία ψεκασμού!
-  Οι συνδετήρες γραφείου και συρραπτικών πρέπει να αφαιρούνται πριν από τη διαδικασία καταστροφής!
-  Μην εισάγετε δισκέτες!
-  Πριν από εργασίες συντήρησης αποσυνδέετε τον καταστροφέα εγγράφων από την τροφοδοσία ρεύματος!
-  Τεχνικά στοιχεία - Με την επιφύλαξη του δικαιώματος τεχνικών αλλαγών!
-  Ένταση ήχου σε άδεια λειτουργία
-  Ταχύτητα εισαγωγής
-  Κοπή χαρτιού σε λωρίδες
-  Κοπή καρτών σε λωρίδες
-  Βάρος
-  Το φινις δικτύου ρεύματος χρησιμεύει ως διάταξη αποσύνδεσης της τροφοδοσίας ρεύματος.
-  Η πρίζα πρέπει να είναι εύκολα προσβάσιμη ανά πάσα στιγμή!
-  Χειρισμός
-  Καταστροφέας εγγράφων σε λειτουργική ετοιμότητα
-  Καταστροφέας εγγράφων σε λειτουργία
-  Αυτόματη απενεργοποίηση!
-  Κατά την παρατεταμένη λειτουργία και/ή υπερφόρτωση ο καταστροφέας εγγράφων μεταβαίνει αυτόματα σε λειτουργία ψύξης.
-  Υποδείξεις συντήρησης / Αντιμετώπιση βλαβών
-  Κάδος γεμάτος
-  Πιθανές διαταραχές

## تعليمات



**انتبه!**  
قم بقراءة دليل الاستعمال وتعليمات الأمان بعناية قبل بدء تشغيل ماكينة تقطيع الورق.  
لا بد من تطبيق هذه التعليمات.  
احتفظ بدليل الاستعمال لاستخدامه لاحقاً.

التالية: إسطوانات قطع جديدة، ومزيتة إذا لزم الأمر، محرك بارد، وتغذية كهربية بجهد اسمي وتردد اسمي (٢٣٠ فولت / ٥٠ هرتز، ١٢٠ فولت / ٦٠ هرتز). الانحرافات يمكن أن تؤدي إلى انخفاض معدل سعة الورق وزيادة الضوضاء أثناء التشغيل. يتم تغذية الأوراق في المنتصف وبالطول في اتجاه ٩٠ درجة. قد تختلف سعة الورق أيضاً اعتماداً على خصائص الورق والتغذية.

## المحتويات

1	معلومات هامة	54
1.4	محتويات العبوة	60
1.5	البيانات التقنية	60
2	الاستعمال	61
2.5	تقطيع الورق	62
2.8	الحمل الزائد	63
2.10	الحرارة الزائدة	63
2.11	تدمير البطاقات البلاستيكية	64
3	الصيانة / استكشاف الأخطاء وإصلاحها	65
3.1	تفريغ القصاصات	65
3.3	تنظيف الماكينة	65

## 1.2 تعليمات الأمان

- لا تضع الماكينة بالقرب من مصدر حرارة!
- لا تُخزّن الماكينة ولا تُنقل ولا تُشغل إلا وهي قائمة في وضع رأسي!
- لا تُستخدم في الماكينة إلا السوائل والغازات التي تتفق مع توجيهات شركة DAHLE!
- يجب عدم فتح الجهاز! خطر حدوث صدمة كهربائية!
- لا يجب تشغيل الجهاز في الأماكن المغلقة إلا ضمن درجات حرارة تتراوح ما بين ١٠ وحتى ٢٥ درجة مئوية (٥٠ إلى ٧٧ درجة فهرنهايت) وفي رطوبة غير مكثفة تتراوح ما بين ١٥٪ إلى ٩٥٪!
- يجب الحماية من قصر الدائرة بتكبيات البناء: الحد الأقصى ١٦ أمبير (٢٠ أمبير بحد أقصى في الولايات المتحدة).
- لا يتم تشغيل الماكينة على سرعة التباطؤ!
- الجهاز غير مخصص للاستخدام بواسطة أشخاص (هما في ذلك الأطفال) ممن لديهم ضعف في القدرات الجسدية أو الحسية أو العقلية أو ممن لديهم نقص خبرة ومعرفة إلا تحت إشراف أو بتلقي تعليمات تفصيلية عن استخدام الجهاز من قبل شخص يكون مستولاً عن السلامة.

## 1.1 الاستخدام المطابق للتعليمات والضمان

ماكينة فرم المستندات مخصصة لإتلاف الورق.  
تبعاً لنوع الموديل يمكن أيضاً إتلاف كمية قليلة من المواد التالية:  
- الأقراص المضغوطة/أقراص DVD وبطاقات صرف الشيكات وبطاقات الائتمان (انظر البيانات التقنية).  
- دبابيس المكتب ومشابك الورق التقليدية الموجودة في الوثائق الورقية (باستثناء: الأجهزة بمستوى الأمان P٦ و P٧).  
وأي تأكل وتلف ناتج عن الاستخدام غير الملائم وعبث طرف ثالث لا يدخل ضمن الضمان أو الكفالة  
ماكينة فرم المستندات مخصصة للعمل في الأماكن الخاصة وبيئة العمل العادية.

تخلص من ماكينة تقطيع الورق بطريقة سليمة وصادقة للبيئة بإحدى نقاط التجميع المعتمدة.  
لا تضع أي جزء من أجزاء ماكينة تقطيع الورق أو تغليفها في القمامة المنزلية.



فيما يتعلق بسعة الورق المنصوص عليها في البيانات التقنية تطبق الشروط العامة التالية:  
الحد الأقصى لعدد الأوراق المقطوعة دفعة واحدة تحت الشروط

رموز الرسم التوضيحي 1.3

معلومات هامة		لا تلمس مغذي الورق بقطع من الملابس.		يجب أن يكون مقبس الطاقة في موضع يسهل الوصول إليه في أي وقت!	
اقرأ معلومات المستخدم / تعليمات الأمان		لا تلمس مغذي الورق بيديك.		الاستعمال	
تنبيه / احترس		أبعدها عن علب الرذاذ!		ماكينة تقطيع الورق في وضع الاستعداد	
انتباه! خطر حدوث صدمة كهربائية.		يجب إزالة مشابك ودبابيس الورق قبل إجراء عملية تقطيع الورق!		ماكينة تقطيع الورق قيد التشغيل	
تنبيه الأجزاء المتحركة		لا تقم بإدخال الأفراس!		الفصل الأوتوماتيكي!	
لا تُستخدم بالقرب من مواد كاوية.		قبل القيام بأعمال الصيانة يجب فصل ماكينة تقطيع الورق عن إمداد الطاقة! البيانات التقنية - يُحتفظ بالحق في عمل تغييرات تقنية!		عند التشغيل لفترات طويلة و/أو التحميل الزائد تفصل ماكينة قطع الأوراق أوتوماتيكيًا للتبريد.	
توضع ماكينة تقطيع الورق في وضع مستقر على الأرضية وعلى مسافة ١٠٠ ملم من الحائط ∞ تجنب الحرارة المتخلفة.		مستوى صوت التشغيل على سرعة التباطؤ		تعليمات الصيانة / إصلاح الأعطال	
لا تُستخدم بالقرب من سوائل أو غازات سريعة الاشتعال.		سرعة التغذية		الوعاء ممتلئ	
يتم التشغيل أوتوماتيكيًا		تقطيع الورق على شكل أشرطة		حالات الخلل المحتملة	
لا تُعرض للبلل		تقطيع البطاقات على شكل أشرطة			
ماكينة تقطيع الورق هذه غير مخصصة لاستخدام الأطفال (لا يعتبر المنتج لعبة).		الوزن			
لا تلمس مغذي الورق بيديك.		يُستخدم قابس التيار كتنجيزة قطع لإمداد الطاقة.			

**ja 取扱説明書**



**注意!**  
ご使用前に、本製品の取扱説明書に記載されている使い方や安全上の注意をよくお読みください。  
安全上の指示を必ず守ってご使用ください。  
取扱説明書はいつでも読めるように保管しておいてください

冷間状態、公称電圧および公称周波数（230V/50Hz; 120V/60Hz）での電源供給。上記以外の条件で使用した場合は、挿入できる枚数が減ったり音が大きくなる場合があります。用紙は中央から縦方向に、90度以上曲げずに挿入。用紙の性質や入れ方によっては、処理内容に変化が生じる可能性があります。

**1.2 安全に関するご注意**

**目次**

<b>1</b>	<b>重要事項</b> .....	<b>56</b>
1.4	製品の内容 .....	60
1.5	技術仕様 .....	60
<b>2</b>	<b>操作方法</b> .....	<b>61</b>
2.5	用紙の裁断 .....	62
2.8	過負荷 (オーバーロード) .....	63
2.10	過熱 (オーバーヒート) .....	63
2.11	カードの細断 .....	64
<b>3</b>	<b>メンテナンス</b> .....	<b>65</b>
3.1	ダストボックスを空にする.....	65
3.3	お手入れ方法 .....	65

- 本機を熱源のそばに置かないでください。
- 本機は決して倒さず、縦にして保管や移動をしてください。
- ダー社の純正シュレッダーオイル、ガス以外は使用しないでください。
- デバイスを開かないでください! 感電の危険!
- 本機は温度 10°C~25°C (50°F~77°F) の閉めきった部屋で使用してください。また、湿度は15%~95%以内を保ち、結露しないように注意してください。
- 建物の配線設備の短絡保護装置が正常に作動することをご確認ください (最大16 A、米国では20A)。
- 本機を空回りさせないでください。
- 身体上の理由または知覚・精神上の理由から操作に困難を伴う方 (お子様も含む) や、装置の操作に関する経験と知識が不十分な方は、本機を単独でご使用にならないでください。上記の方が本機を扱う際は、安全面で責任を持てる方が付き添って操作し、操作について十分な指導を行うことが必須要件となります。

**1.1 正しい使用法、製品の保証について**

このシュレッダーは紙を細断するためにつくられています。機種によっては、次のものを少量ずつ細断できるタイプもございます:

- CD/DVD、キャッシュカード、クレジットカード (技術仕様をご確認ください)。
- 一般的な文書類に使用される、市販のホチキス(セキュリティレベルP6およびP7は除く)。

指示に従わなかったり、用途以外のものを投入したことで生じた故障や損害について、当社は一切の責任を負いません。また、これらの故障や損害は当社保証の対象外となります。

本シュレッダーは、個人使用および一般的な事務での使用向けに設計されています。  
技術仕様に記載の処理能力に応じて、以下の条件が適用されます。

































一回に挿入できる枚数は、以下の条件で定義したものです。新品もしくはオイルを塗布したローラー、エンジン



シュレッダーを廃棄する際は分別方法および環境に配慮し、自治体の指示に従ってください。シュレッダーのパーツや梱包材は、一般ゴミとして廃棄しないでください



1.3 ピクトグラムの説明

- |   |   |  |
|---|---|--|
|  重要事項   |  用紙投入口に髪の毛が巻き込まれないようご注意ください。         |  スタンバイ中                                 |
|  取扱説明書/安全に関する注意事項をお読みください   |  スプレー缶を近づけないでください。                   |  作動中                                    |
|  注意   |  用紙クリップやホチキスはシュレッターにかける前に外してください。    |  オートオフ                                  |
|  注意! 感電の危険があります。  |  フロッピーディスクは本機で裁断できません。               |  長時間作動したり過負荷の状態になると、自動的にオフになって本体を冷まします。 |
|  注意、可動部品  |  メンテナンスを行う前に、必ず電源プラグを抜いてください。        |  メンテナンスについて / トラブルの解消                   |
|  本製品を錆びつく恐れのある物質の近くで使用しないでください。   |  技術仕様 - 内容は予告なく変更される場合があります          |  ダストボックスが満杯です                           |
|  本機は床にしっかり安定させ、壁面から 100 mm 離して設置してください。また、本体内部が過熱しないよう注意し、必ずストッパーを使用してください (機種により異なる) |  空回り時の騒音レベル                          |  故障かなと思ったら                              |
|  可燃性の液体やガスの近くでは使わないでください。   |  細断速度                                |  |
|  オートスタート   |  用紙 - ストレートカット                      |  |
|  湿度の高い場所に放置しないでください。  |  カード - ストレートカット                    |  |
|  本製品は、お子様向けのものではありません。(シュレッターで遊ばないこと)。  |  質量                                |  |
|  用紙投入口に手を触れないでください。   |  プラグで電源の入/切を行います                   |  |
|  用紙投入口に服が巻き込まれないようご注意ください。  |  電源プラグはいつでもすぐに抜き差しできるようにしておいてください。 |  |
|  操作   |   |  |



## CN 使用说明



### 注意!

使用碎纸机之前，请仔细阅读本操作说明书和安全指南。

必须遵守本指南的内容!

妥善保管本操作说明书，以备将来使用。



## 目录

1	重要信息	58
1.4	供货范围	60
1.5	技术数据	60
2	操作	61
2.5	纸张粉碎	62
2.8	过载 (overload)	63
2.10	过热 (overheat)	63
2.11	粉碎卡片	64
3	维护	65
3.1	清空粉碎物	65
3.3	清洁设备	65

### 1.1 预定用途，保修

本碎纸机用于粉碎纸张。

根据机器型号的不同可以粉碎少量以下物品：

- CD/DVD、支票和信用卡（详见技术数据）。
- 在纸质文档中以及通常使用的订书钉及回形针（例外情况：P6 和 P7 安全等级设备）。

由于不恰当使用或从第三方购买造成的磨损及损坏不属于保修或保证范围。

碎纸机设计用于在私人场所和正常办公环境下运行。

根据技术数据页数容量的规定，适用下列条件：

在下列条件下单次切碎的最大纸张数量：加油润滑过的新碎纸辊（若有必要）、冷电动机、具有额定电压和频率（230 伏特/50 赫兹；120 伏特/60 赫兹）。偏差可能导致较低的纸张容量，并在操作期间增加噪音。纸张应在 90°C 下纵向置中插入。纸张容量可能因为纸张特性与入口不同而变化。

### 1.2 安全指南

- 不要将本设备置于热源附近!
- 本设备只能以直立状态放置、运输及运行!
- 本设备上只能使用符合 DAHLE 规定的液体或气体!
- 禁止打开设备! 有电击危险!
- 本设备只能在温度为 10° C 至 25° C（华氏 50° F 到 77° F）且非凝湿度为 15% 至 95% 的室内使用!
- 确保房屋安装的短路保险丝工作正常：最大电流 16 安（美国最大电流 20 安）。
- 不要让设备空转!
- 身体、知觉或精神有障碍以及缺乏设备操作经验知识的人士（包括孩子）不得操作该设备。正常人只有在安全人员监督下，或得到全面设备使用指导的情况下才可使用设备。



以专业环保方式报废碎纸机，将垃圾送到认可的回收站处置。请不要将碎纸机的部件或包装与生活垃圾一同处置。

1.3 图形符号

- |  |   |   |
|--|---|---|
|  重要信息  |  请不要让毛发接触进纸入口!     |  准备状态下的碎纸机                   |
|  阅读使用者信息/安全指南                                      |  远离喷雾罐!            |  使用状态下的碎纸机                   |
|  注意  |  请在销毁文件前去掉回形针和钉书针! |  自动关机!                       |
|  注意! 有电击危险。  |  未插入软盘!            |  在延长操作时间和/或过载时, 碎纸机会自动关机以降温。 |
|  注意, 活动部件  |  维修碎纸机前要断电!        |  维护指南 / 故障排除                 |
|  使用时请远离腐蚀性物品。                                      |  技术数据 — 保留技术变更的权利! |  容器已满                        |
|  将本设备平稳地直立在地面上, 离墙 100 毫米, 避免操作紧急制动时, 热量积聚 (取决于型号) |  空转时的机器噪音          |  可能的故障                       |
|  使用时请远离易燃易爆液体及气体。                                 |  卷入速度              |   |
|  自动开机  |  纸张碎片             |   |
|  不要暴露在潮湿的环境中                                     |  卡片碎片            |   |
|  不要让儿童使用本碎纸机 (本产品不是玩具)。                          |  重量              |   |
|  请不要用手接触进纸入口。                                    |  电源插头用作断电装置!     |   |
|  请不要让衣服接触进纸入口!                                   |  电源插座应随时方便使用!    |   |
|  |  操作              |   |

1.4

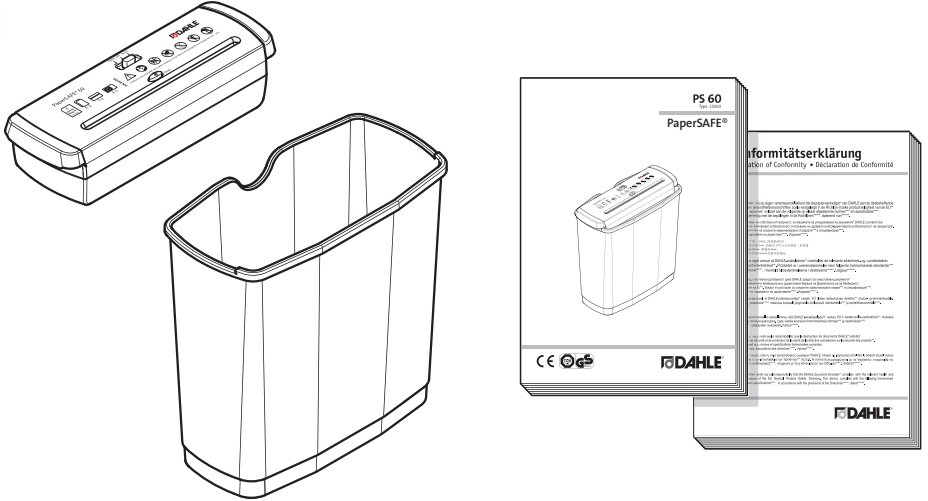

1.5

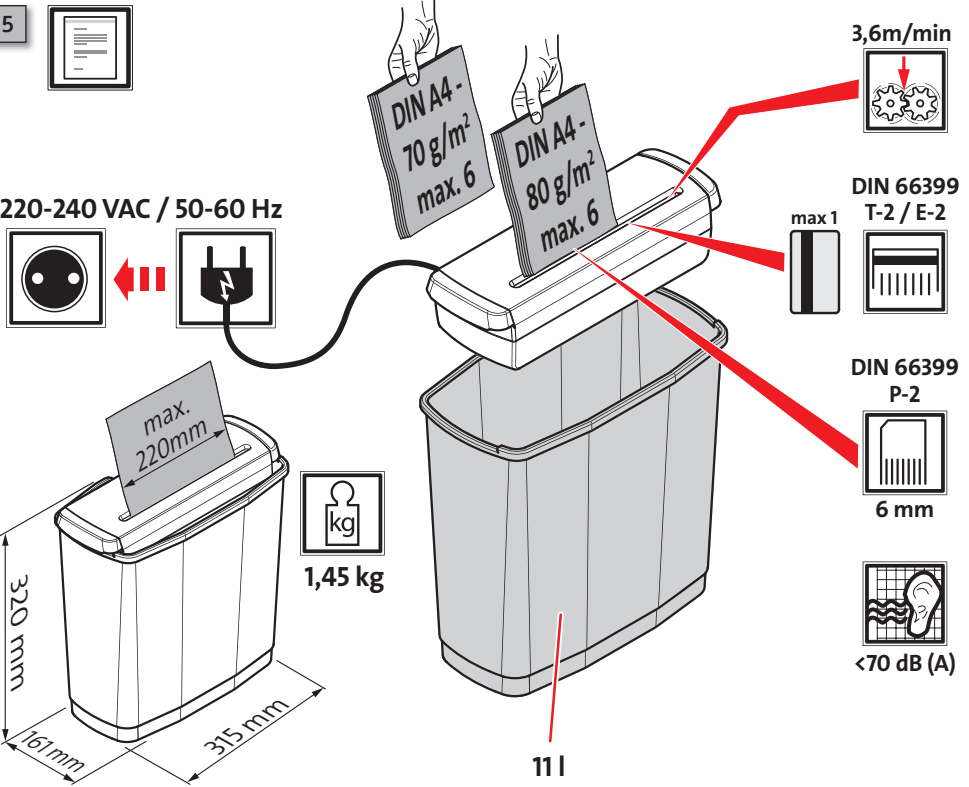

2



2.1



2.2

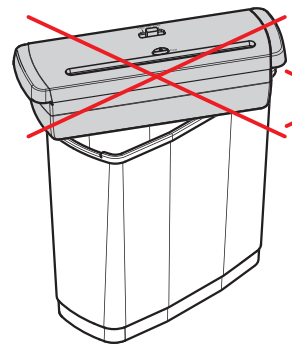
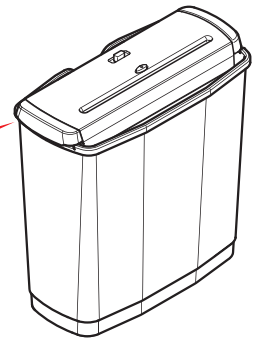

~~O.K.~~

Document Shredder  
 Type  
 Product-Code

220-240 VAC  
 50-60 Hz

**DAHLE®**

2.3



1.



2.

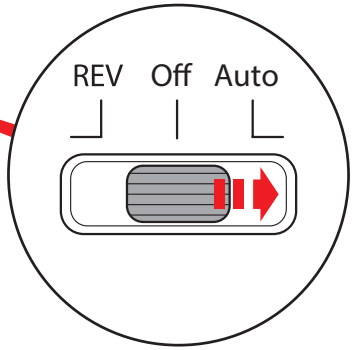
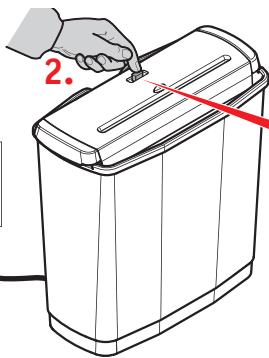

2.4

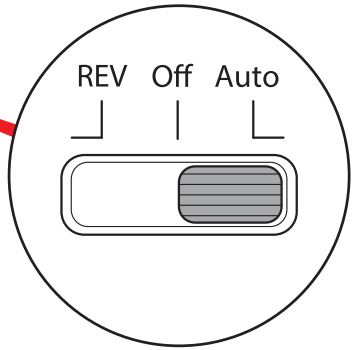
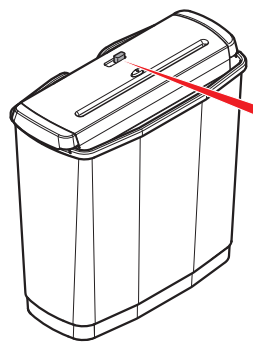

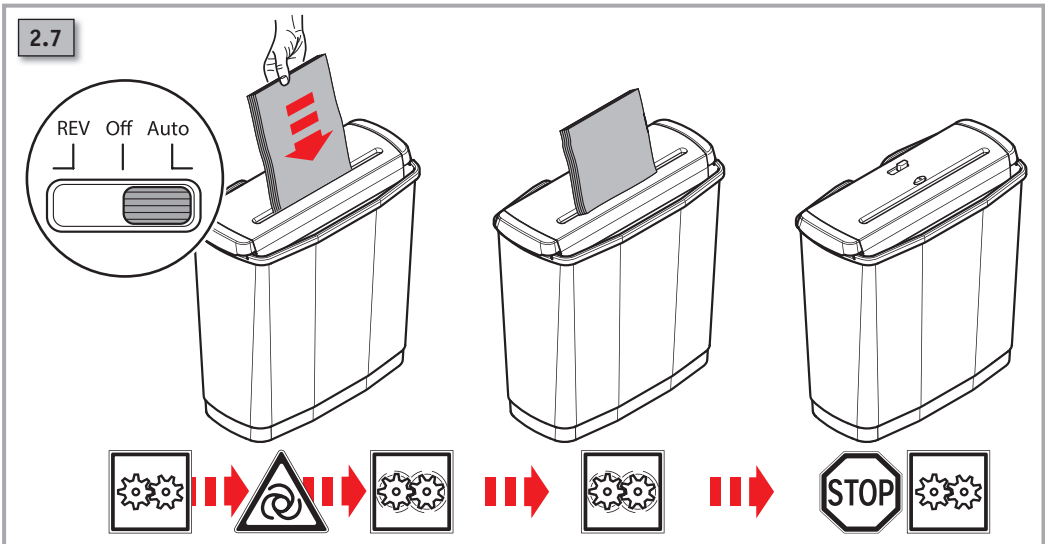
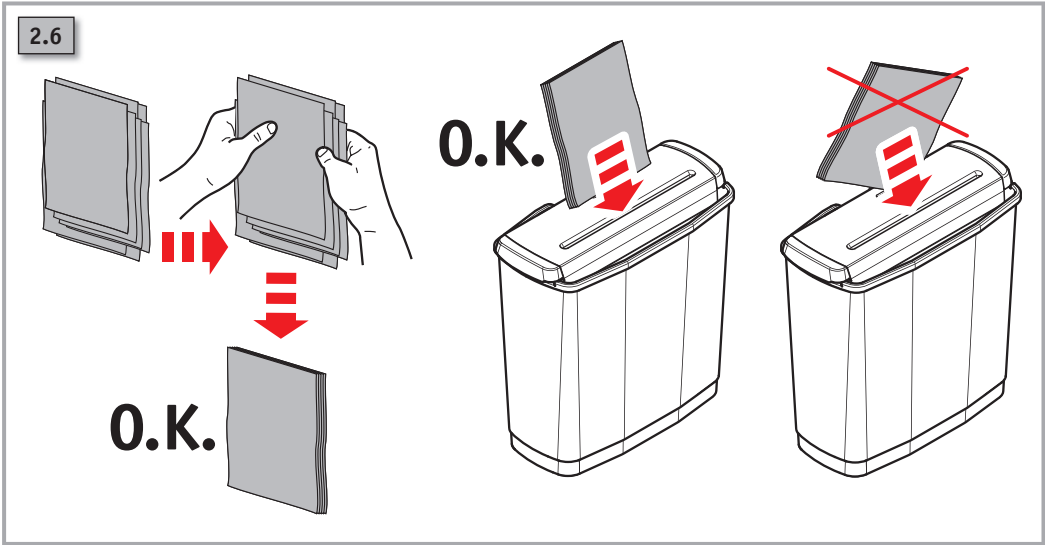
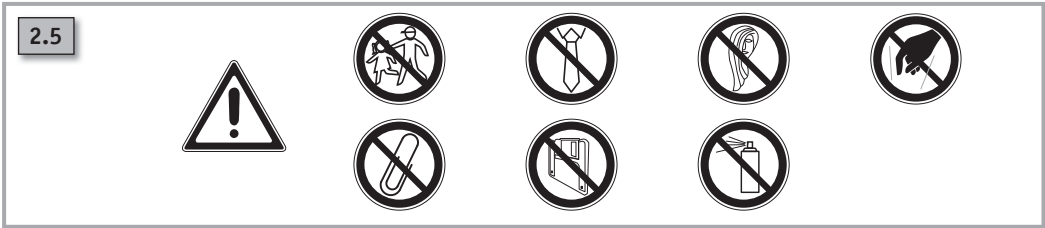



2.8

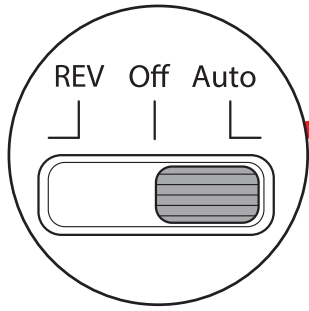
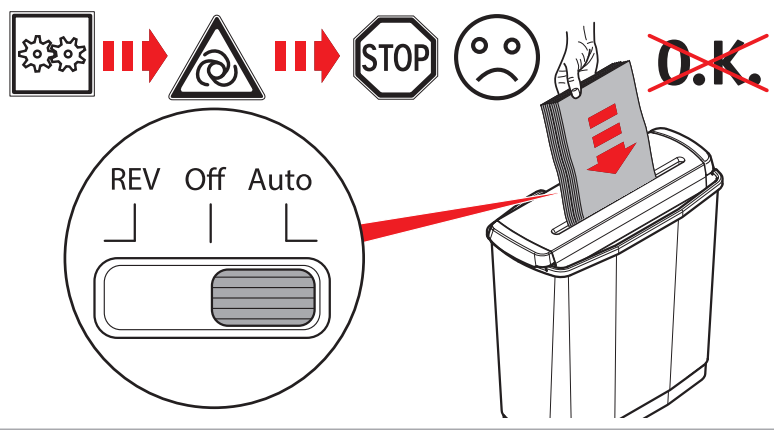

2.9

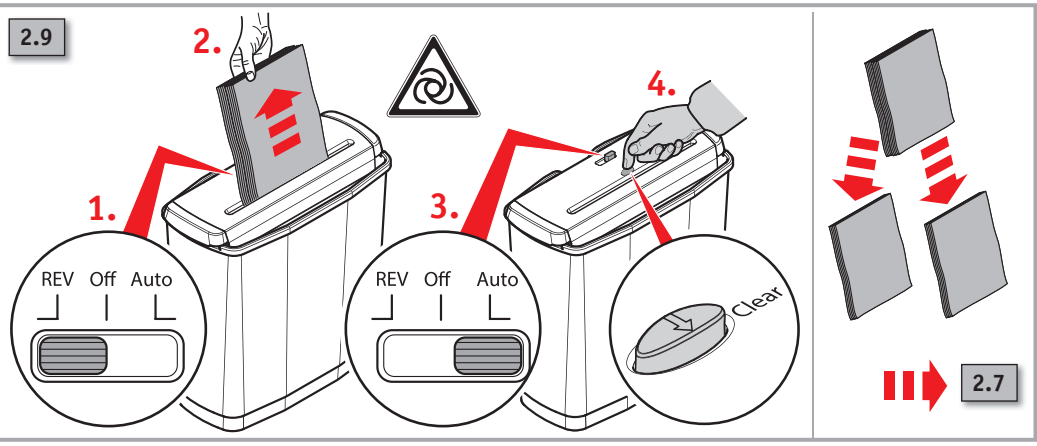

2.10

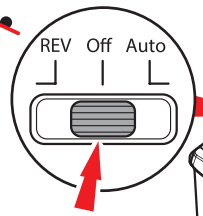
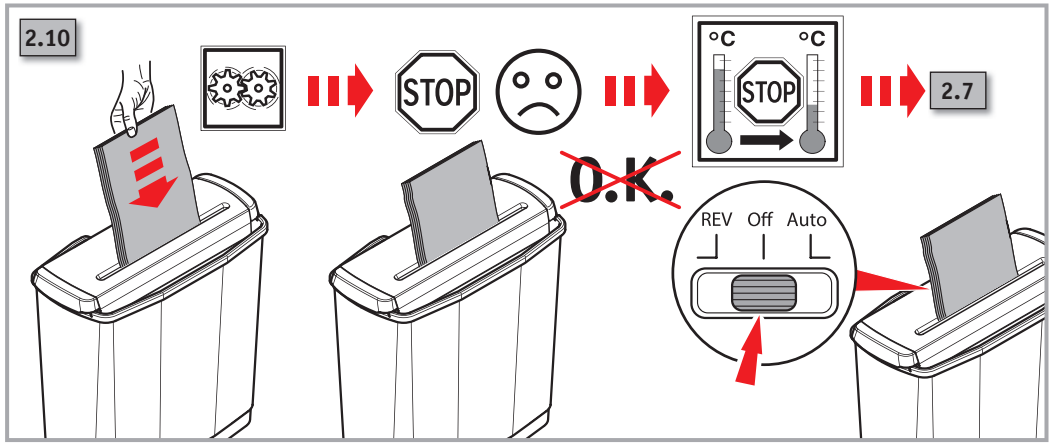

2



2.11



2.12

O.K.

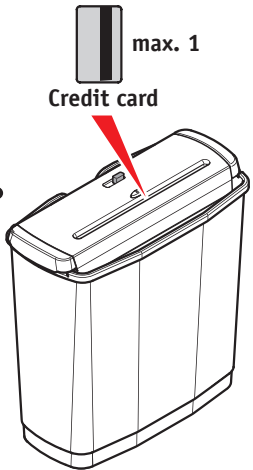

O.K.

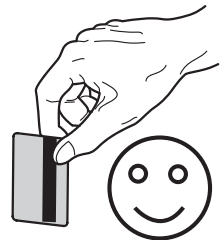

~~O.K.~~

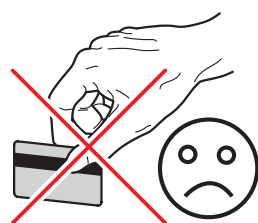

2.13

max. 1

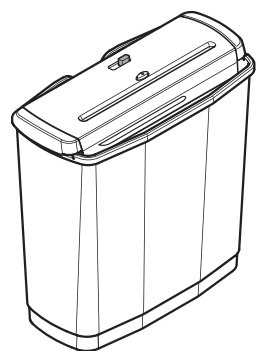
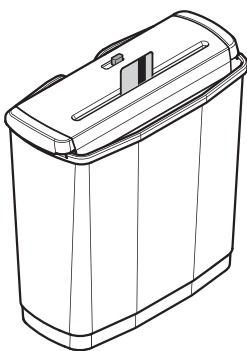
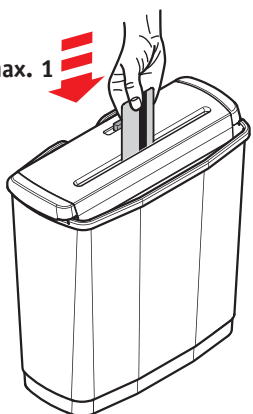





3.1

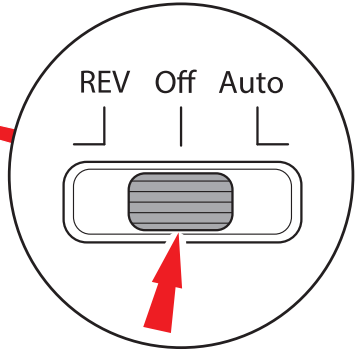
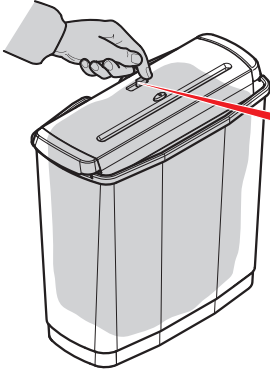

3.2

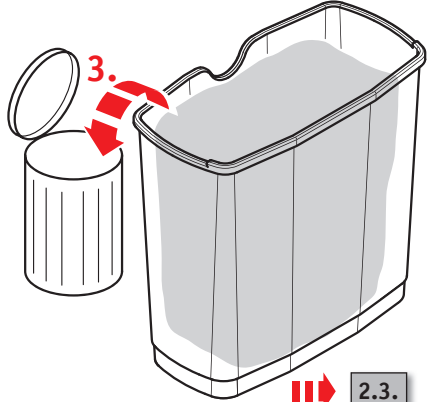
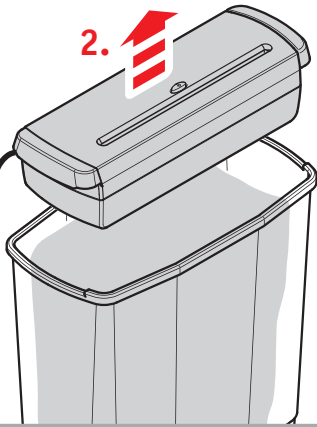
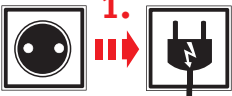

2.3

3.3

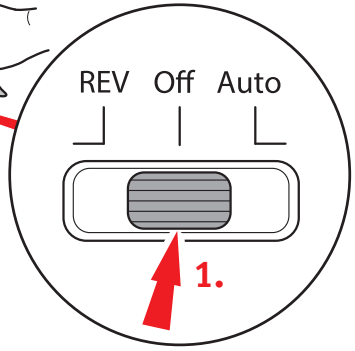
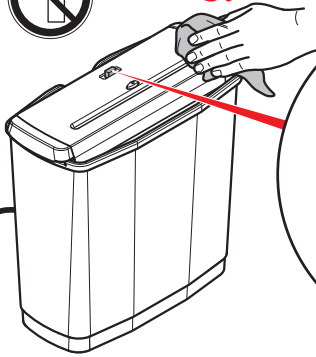
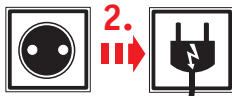





**Headquarters:**

Novus Dahle GmbH  
Breslauer Straße 34 - 38  
DE-49808 Lingen (Ems)

**Service contact:**

Novus Dahle GmbH  
Nikolaus-A.-Otto-Straße 11  
96472 Rödental · Germany  
Tel.: +49 (0) 9563 75299-0  
Fax: +49 (0) 9563 75299-333  
info@novus-dahle.com  
www.novus-dahle.com